

BOLIX[®]
DESIGN
collection

PANNEAUX DE FAÇADE

**FACADE PANELS
FASSADENPLATTEN**



BOLIX PANNEAUX DE FAÇADE

BOLIX FACADE PANELS

BOLIX FASSADENPLATTEN



FR Fort de 30 années d'expérience, BOLIX s'est imposé comme un leader dans la création de solutions de façade avancées. Notre engagement envers l'excellence se reflète dans notre laboratoire de R&D moderne, où chaque produit est rigoureusement testé et perfectionné. Synonyme de qualité, fiabilité et innovation, BOLIX s'efforce continuellement d'améliorer ses produits et de proposer des solutions toujours plus innovantes pour satisfaire les besoins de nos clients. Notre large gamme d'effets décoratifs modernes offre une liberté totale dans la création d'un aspect de façade original et personnalisé. En plus de notre ligne décorative Design Collection, nous proposons des solutions complètes pour tous les défis de façade. En choisissant BOLIX, vous avez l'assurance d'une façade solide, esthétique et durable. Les nouveaux panneaux de façade, introduits dans notre ligne décorative Design Collection, reproduisent avec précision les matériaux de finition traditionnels tels que les panneaux, les faïences et le béton. Leur faible poids, leur méthode de fixation efficace et leurs nombreux avantages techniques les rendent adaptés à une utilisation tant en extérieur qu'en intérieur, offrant une flexibilité inégalée dans la conception architecturale. Disponibles dans une large palette de couleurs, nos panneaux s'harmonisent parfaitement avec chaque façade, ajoutant une touche d'originalité et de caractère distinctif à chaque projet.

EN We have 30 years of experience in developing advance façade systems and solutions. For 30 years of activity, BOLIX, equipped with modern laboratory, where each product undergoes extensive tests, has been able to constantly improve its products and introduce many innovative solutions. BOLIX is above all synonymous with quality, reliability and innovation. In order to meet our customers expectations, we continuously improve our products and offer new solutions. We provide a wide range of modern decorative effects that you can apply and combine to give a unique finish and add your own touch to your house. Except for the decorative line Design Collection, we offer comprehensive solutions to address all problems connected with building exteriors. With BOLIX products you can be sure that your façade will be solid, beautiful and durable. The wall panels are a new solution in the BOLIX Design Collection. Their shape and size imitate traditional finishing materials such as wood plank, grooved/rib finish or concrete. The BOLIX wall panels are used to provide decorative elements on building exterior and interior. The method of fixing the panels and their lightweight as well as a number of features and properties they provide, make the panels suitable for surfaces, where installation of traditional materials would not be possible, due to their weight, or such installation would require a special fixing system or additional skills of the installer. Available in a wide range of colours, the panels will easily match any façade and give it a unique and distinctive character.

DE Wir haben 30 Jahre Erfahrung in der Entwicklung fortgeschrittener Fassadenlösungen. Über das moderne Labor, in dem jedes Produkt umfassend getestet wird, verbessert BOLIX kontinuierlich ihr Angebot und führt zahlreiche innovative Lösungen ein. BOLIX steht vor allem für Qualität, Zuverlässigkeit und Innovation. Um den Erwartungen der Kunden gerecht zu werden, verbessern wir ununterbrochen unsere Produkte und bieten immer neue Lösungen an. Mit unserem umfangreichen Angebot an modernen dekorativen Lösungen können originelle Fassaden nach Ihren Vorstellungen gestaltet werden. Neben der dekorativen Linie Design Collection bieten wir auch umfassende Lösungen für alle Probleme rund um Fassaden an. Durch die Zusammenarbeit mit BOLIX können Sie sicher sein, dass Ihre Fassade solide, schön und dauerhaft ist. Die Fassadenplatten sind eine Neuheit in der dekorativen Designkollektion von BOLIX. Es handelt sich um Produkte mit spezieller Form und Größe, die herkömmliche Verkleidungsmaterialien wie: Holzbretter, Riffeln und Beton imitieren. Die Fassadenplatten von BOLIX sind zur Gestaltung dekorativer Oberflächenelemente im Außen- und Innenbereich von Gebäuden bestimmt. Durch die Art und Weise der Montage der Platten, ihr geringes Gewicht und eine Reihe von technischen Vorteilen können die Platten auf Flächen verwendet werden, auf denen die Montage herkömmlicher Materialien durch ihr Gewicht nicht möglich wäre oder ein spezielles Montagesystem bzw. zusätzliche fachliche Vorbereitung des Auftragnehmers erfordern würde. Die Platten sind in einer breiten Farbpalette erhältlich, so dass sie problemlos an jede Fassade angepasst werden können und für deren einzigartigen Charakter sorgen.

ATTENTION! Les teintes des effets décoratifs présentés sont réalisées à l'aide de la technologie d'impression et ne sont utilisées qu'à des fins d'illustration.
 ATTENTION! Presented colors of decorative effects are made by printing technique and are only demonstrative.
 AUFMERKSAMKEIT! Die dargestellten Farben der dekorativen Effekte werden im Druckverfahren hergestellt und dienen nur zur Veranschaulichung.

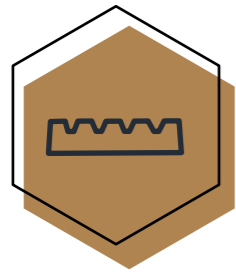
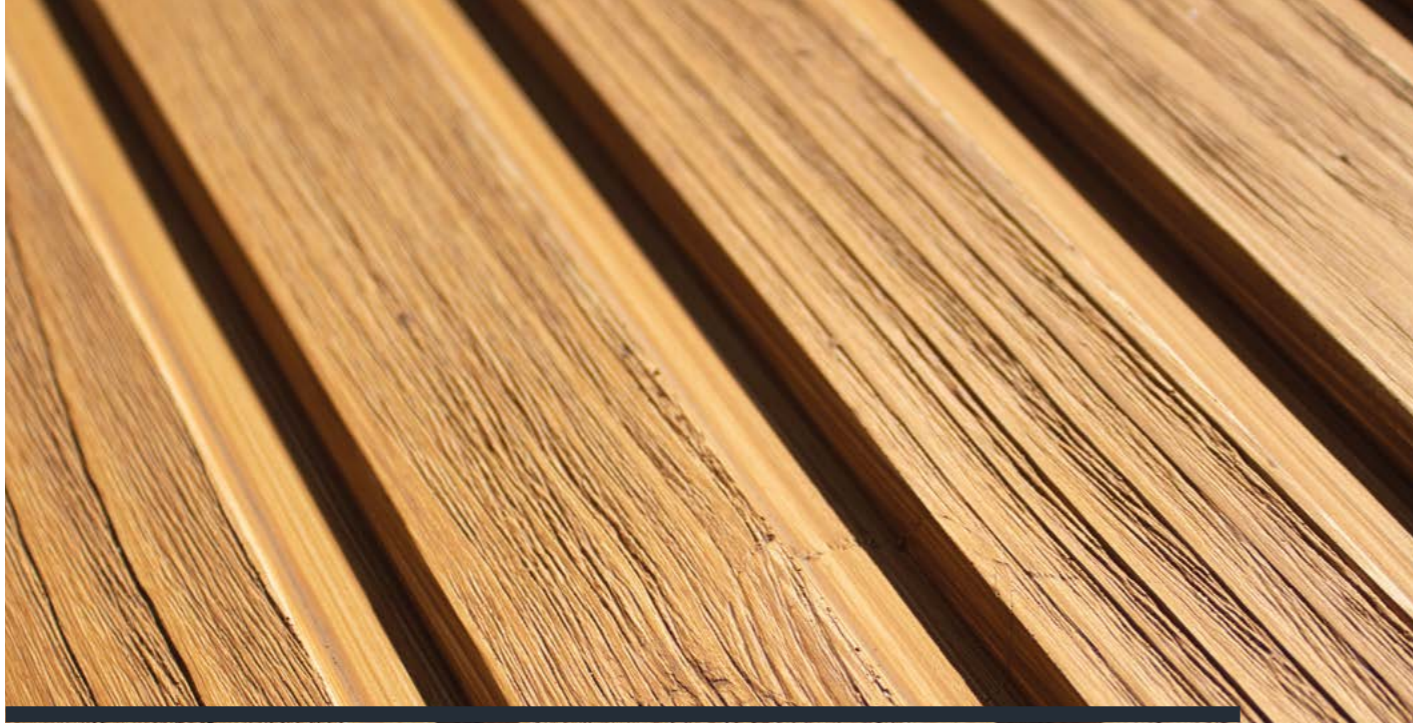

BOLIX PANNEAU DE FAÇADE D'ASPECT BOIS LAMELLÉ

Panneau d'aspect bois lamellé

BOLIX WALL SLATS WOOD PANEL Panels with a lamella look

BOLIX WALL SLATS WOOD PANEL Platten mit Lamellenoptik

FR Le panneau de façade d'aspect bois lamellé est prisé pour ses effets décoratifs. Dans la conception de ce modèle, BOLIX a placé au cœur de ses priorités les exigences du marché et la satisfaction des clients. Par rapport à son homologue en bois, ce produit se distingue par sa facilité d'installation et sa grande résistance aux conditions climatiques et aux dommages mécaniques. Composés en ciment-résine, ces éléments décoratifs prêts à l'emploi sont adaptés aussi bien pour habiller une façade que pour agrémenter l'intérieur. Leur popularité croissante en fait un choix prisé tant pour les maîtres d'ouvrage privés que pour les restaurants, les hôtels et les édifices publics.

EN Panels with a lamella look are definitely a favorite for decorative effects. BOLIX creating this pattern focused primarily on market needs and meeting customer expectations. Compared with a natural wood board, the product is very easy to assemble and very durable to weather conditions and mechanical damage. Cement-resin panels are ready decorative elements for installation, they will work well both on the facade and as interior decoration. Lamellas are currently a very popular design, they will work well both in homes and restaurants, hotels or public facilities.

DE Platten mit Lamellenoptik sind entschieden das beliebteste Produkt für dekorative Effekte. Bei der Entwicklung dieses Musters hat sich BOLIX in erster Linie an den Marktbedürfnissen und Kundenerwartungen orientiert. Im Vergleich zu seinem hölzernen Gegenstück ist das Produkt einfach zu verlegen und sowohl gegen Witterungseinflüsse als auch gegen mechanische Beschädigungen äußerst widerstandsfähig. Die Zementharz-Platten sind montagefertige Dekorationselemente und eignen sich sowohl für Fassaden als auch als Elemente der Inneneinrichtung. Die Lamellen sind derzeit ein sehr beliebtes Muster, das sowohl in Wohnhäusern als auch in Restaurants, Hotels oder öffentlichen Einrichtungen erfolgreich eingesetzt werden kann.

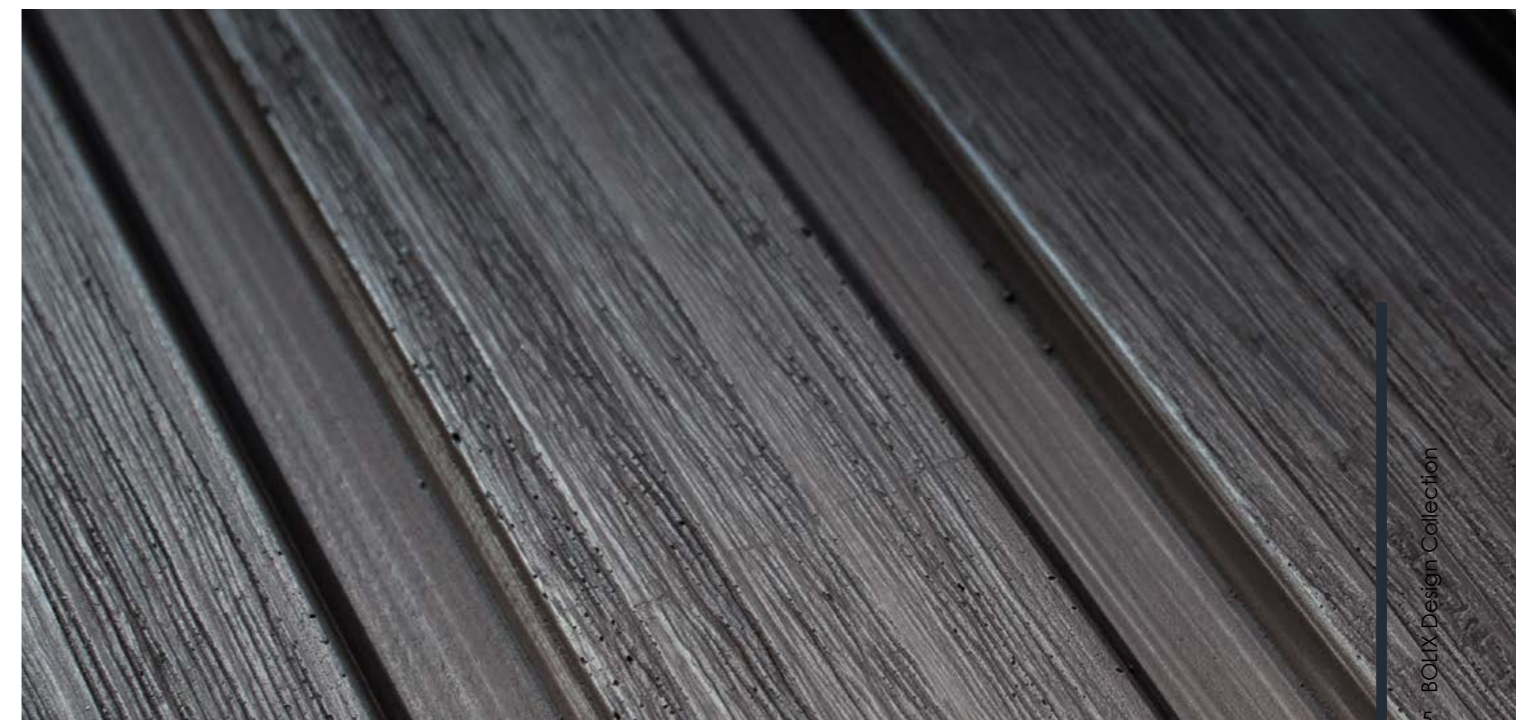
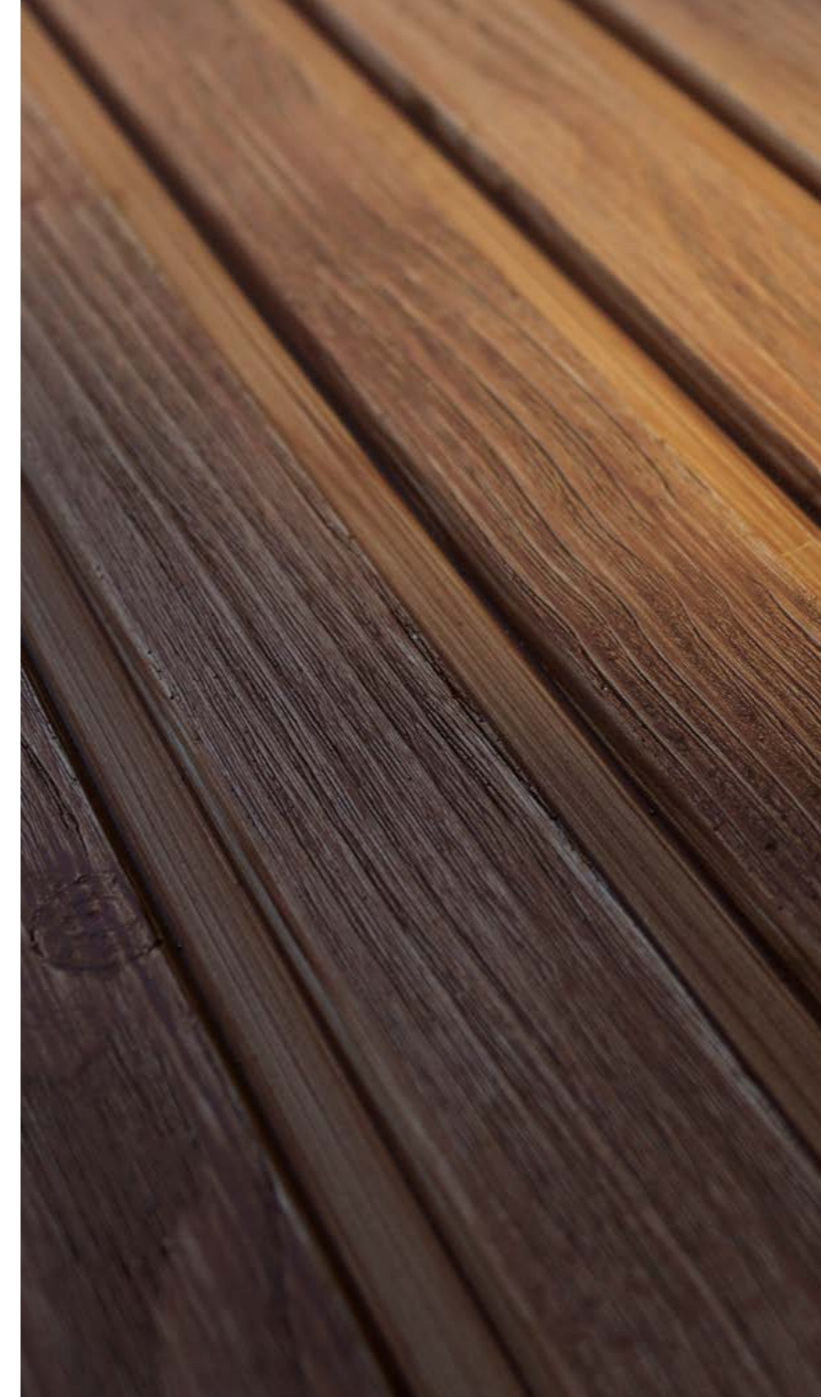

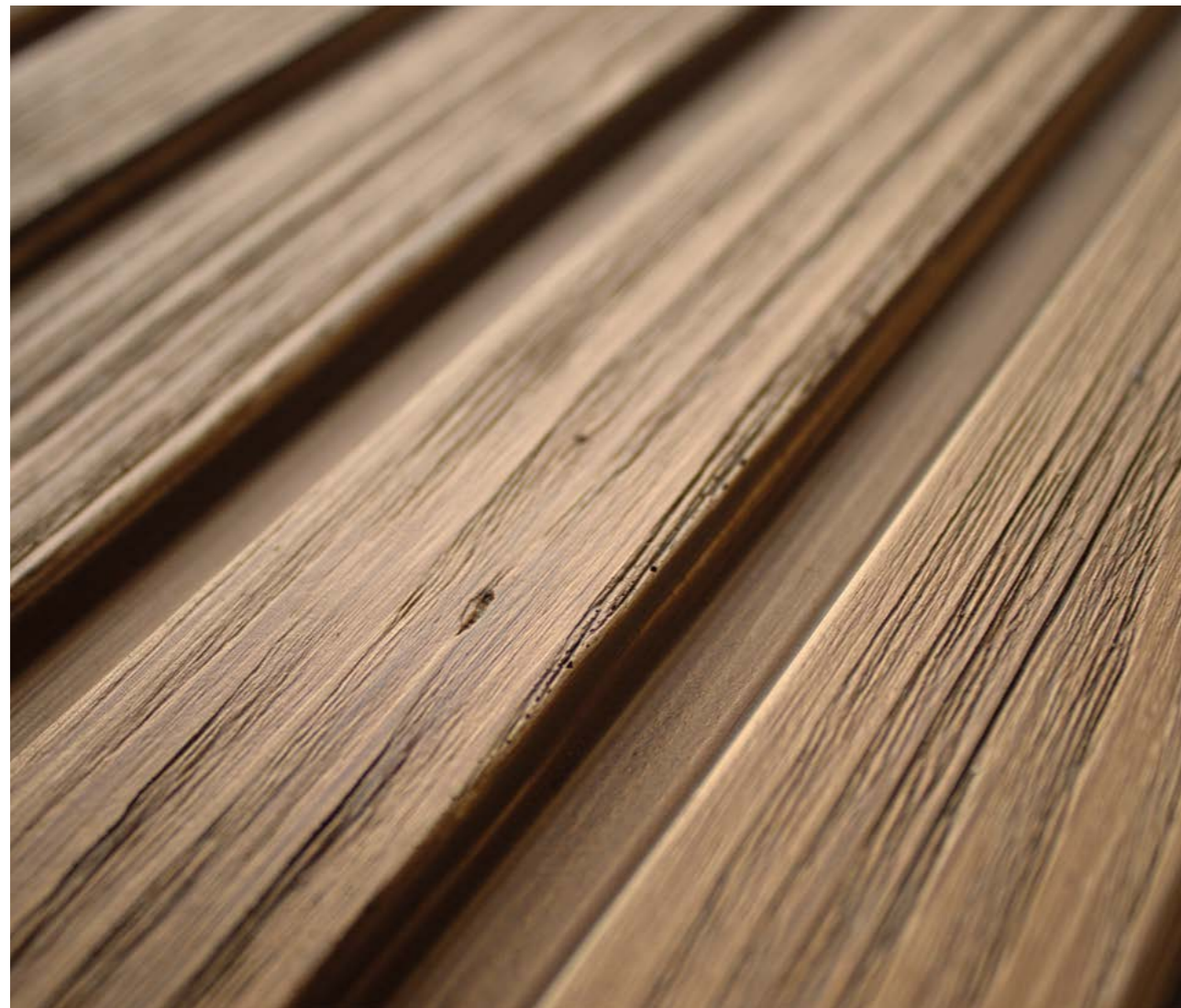

COULEURS

colours farbvarianten

- FR BOLIX WALL SLATS WOOD PANEL les panneaux de façade d'aspect bois lamellé sont disponibles dans 10 variations de couleurs. L'intensité des teintes varie en fonction du nombre de couches de lasure.
- EN BOLIX WALL SLATS WOOD PANEL is offered in ten colours. Colour intensity depends on a number of the finish glaze layers applied.
- DE BOLIX WALL SLATS WOOD PANEL ist in 10 Farbvarianten erhältlich. Die Intensität der Farben hängt von der Anzahl der Lasurmittel-Schichten ab.



Mahogany
(BWD P 55)

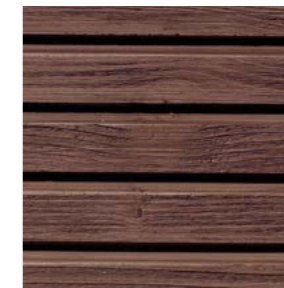

Medium Brown
(BWD P 57)



Golden Oak
(BWD P 51)

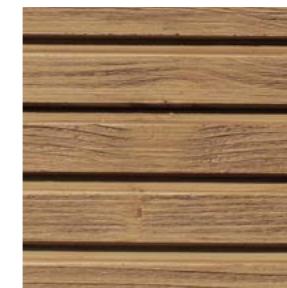

Nut
(BWD P 56)

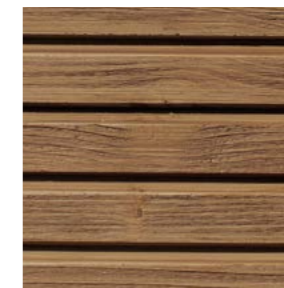

Dark Oak
(BWD P 54)



Natural Oak
(BWD P 52)



Creme
(BWD P 58)



White Oak
(BWD P 53)



Grey Oak
(BWD P 59)



Ebony
(BWD P 60)

COMPOSANTS DU SYSTÈME DE FINITION

components of the solution
bestandteile der lösung



FR BOLIX WALL SLATS WOOD PANEL - panneau de façade d'aspect bois lamellé - ces panneaux préfabriqués en ciment-résine renforcés de fibres peuvent être facilement combinés avec d'autres matériaux de finition, tels que les revêtements plastiques épais.

EN BOLIX WALL SLATS WOOD PANEL - Ready-made panels made with cement and resin, fibre reinforced. They can be easily combined and blend in with other finishing materials like renders.

DE BOLIX WALL SLATS WOOD PANEL - Gebrauchsfertige, faserverstärkte Zementharz-Platten. Problemlos können sie mit anderen Werkstoffen (z.B. Putz) kombiniert werden.



FR BOLIX KD PANEL - Colle en pâte prête à l'emploi fibrée pour le collage des panneaux de façade d'aspect bois lamellé.

EN BOLIX KD PANEL - Ready mixed dispersion adhesive for bonding the panels.

DE BOLIX KD PANEL - Masse zum Kleben der Platten auf Acrylat-Dispensionsbasis.



FR BOLIX OP - Apprêt conçu pour uniformiser la porosité du support.

BOLIX OP - Primer to even out surface porosity.

EN BOLIX OP - Primer zum Ausgleich der Saugfähigkeit des Untergrundes.

DE



FR BOLIX T - Primaire standard sous lasure.

EN BOLIX T - Primer.

DE BOLIX T - Primer.



FR BOLIX DECO LAZUR - Lasure colorée mate pour teinter les panneaux.

EN BOLIX DECO LAZUR - Matt, coloured finish glaze for panels.

DE BOLIX DECO LAZUR - Mattes, gefärbtes Lasurmittel zum Beizen der Platten.

COMPOSITION

construction
bau

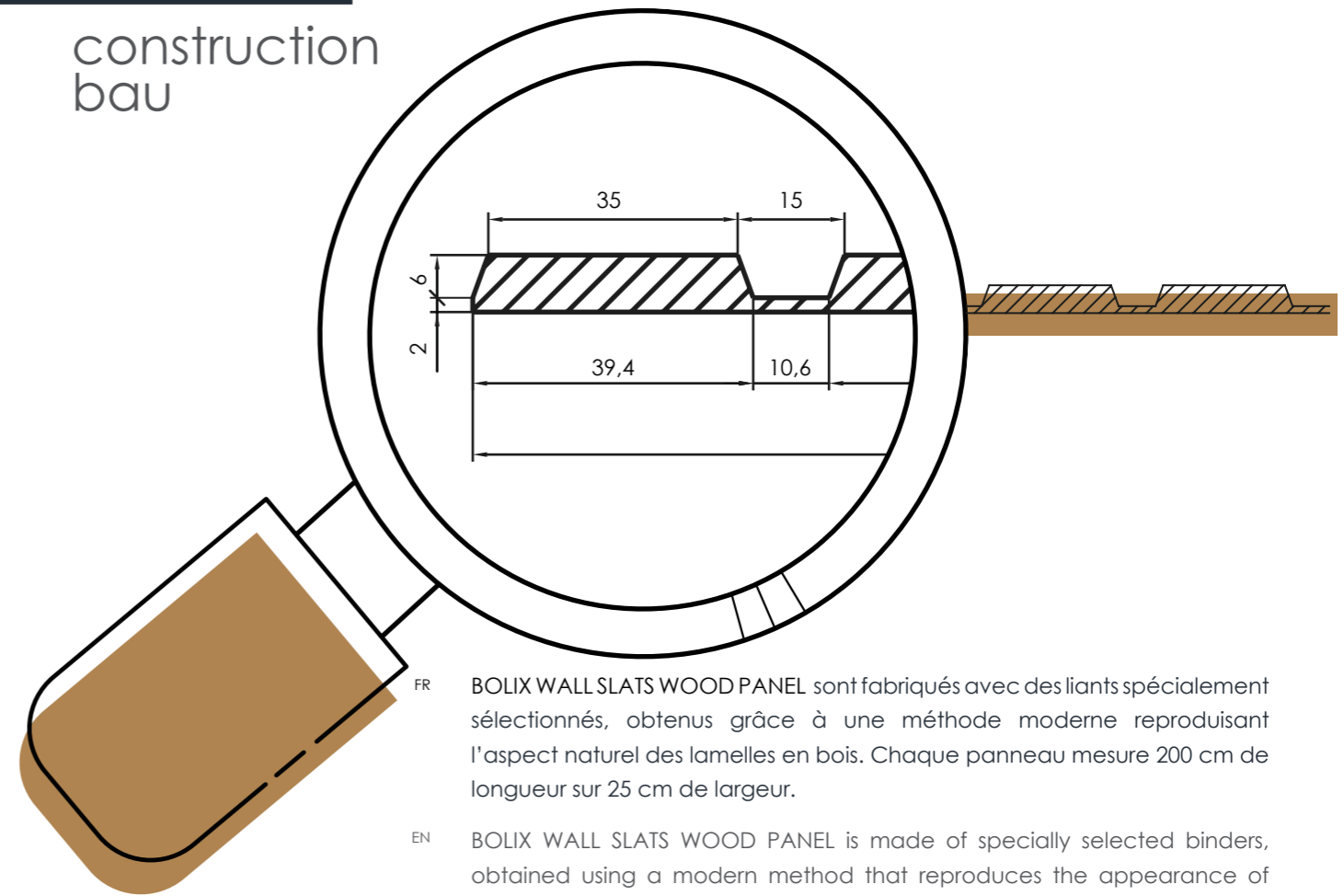

FR BOLIX WALL SLATS WOOD PANEL sont fabriqués avec des liants spécialement sélectionnés, obtenus grâce à une méthode moderne reproduisant l'aspect naturel des lamelles en bois. Chaque panneau mesure 200 cm de longueur sur 25 cm de largeur.

EN BOLIX WALL SLATS WOOD PANEL is made of specially selected binders, obtained using a modern method that reproduces the appearance of natural wooden slats. It is 200cm long and 25cm wide.

DE BOLIX WALL SLATS WOOD PANEL wird aus speziell ausgewählten und durch ein modernes Verfahren gewonnenen Bindemitteln hergestellt, imitiert das Aussehen natürlicher Holzlamellen. Die Platte ist 200cm lang und 25cm breit.







BOLIX CONCRETE EFFECT PANEL

Panneau d'aspect béton coffré

BOLIX CONCRETE EFFECT PANEL Concrete look Panel
BOLIX CONCRETE EFFECT PANEL Platte mit Betonoptik

FR BOLIX CONCRETE EFFECT PANEL le panneau de façade d'aspect béton coffré offre une solution décorative saisissante, imitant le béton de coffrage, tant pour les parois extérieures en neuf et en rénovation, que pour les espaces intérieurs. Son esthétique s'harmonise parfaitement avec les aménagements modernes, minimalistes et industriels, apportant une touche visuelle unique. Les stries et décolorations visibles soulignent le caractère authentique du béton.

EN BOLIX CONCRETE EFFECT PANEL is a panel dedicated to creating decorative effects imitating formwork concrete on the external walls of existing and newly erected buildings, as well as inside the rooms. BOLIX CONCRETE EFFECT PANEL will be perfect for modern, minimalist and industrial arrangements, creating a unique visual effect. Visible streaks and discolorations emphasize the natural character of concrete.

DE BOLIX CONCRETE EFFECT PANEL sind Platten zur Herstellung dekorativer Effekte, die Schalungsbeton an Außenwänden bestehender und neuer Gebäude sowie im Innenbereich imitieren. BOLIX CONCRETE EFFECT PANEL eignen sich hervorragend für moderne, minimalistische sowie industrielle Einrichtungsideen und sorgen für einen einzigartigen visuellen Effekt. Sichtbare Streifen und Verfärbungen betonen die natürliche Betonoptik.



COULEURS

colours farbvarianten

- FR BOLIX CONCRETE EFFECT PANEL disponible en deux teintes, Gris clair et Ciment naturel.
- EN BOLIX CONCRETE EFFECT PANEL is available in two colors: Light grey and Natural cement.
- DE BOLIX CONCRETE EFFECT PANEL sind in zwei Farbversionen erhältlich: Light grey sowie Natural cement.



Light Grey



Natural Cement

- FR BOLIX CONCRETE EFFECT PANELS mesure 120 cm de longueur sur 60 cm de largeur. Chaque emballage contient trois modèles de panneaux différents.
- EN BOLIX CONCRETE EFFECT PANELS are 120 cm long and 60 cm wide. There are 3 different panel designs in the package.
- DE BOLIX CONCRETE EFFECT PANELS Die Platten BOLIX CONCRETE EFFECT PANEL sind 120 cm lang und 60 cm breit. Eine Verpackung enthält 3 verschiedene Plattenmuster.



COMPOSITION

construction bau

- FR BOLIX CONCRETE EFFECT PANEL fabriqué à partir de ciment-résine renforcé de fibres, le panneau de façade d'aspect béton coffré est prêt à l'emploi. Sa flexibilité permet une adaptation aisée aux parois et dissimule les petites imperfections du support. Faciles à installer, ces panneaux s'ajustent parfaitement au support lors de la pose, et peuvent être découpés selon les dimensions du bâtiment et des éléments architecturaux. De plus, ils se combinent aisément avec d'autres matériaux de finition, tels que les revêtements plastiques épais, pour une personnalisation optimale de vos espaces.
- EN BOLIX CONCRETE EFFECT PANEL are ready-made flexible panels that perfectly imitate wood plank. They can be easily combined with other finishing materials like renders. The flexibility of the panels ensures that they easily adjust to the surface. They are also easy to install and cut to size to fit on any building surface or architectural elements.
- DE BOLIX CONCRETE EFFECT PANEL sind gebrauchsfertige, faserverstärkte Zementharz-Platten. Problemlos können sie mit anderen Werkstoffen (z.B. Putz) kombiniert werden. Die Platten sind sehr elastisch, so dass sie viel einfacher an die Wand angepasst werden können und kleine Unebenheiten des Untergrundes verdecken. Darüber hinaus sind sie montagefreundlich – beim Verlegen passen sie sich dem Untergrund an. Die Platten lassen sich problemlos auf die Abmessungen des jeweiligen Gebäudes und der architektonischen Elemente zuschneiden.

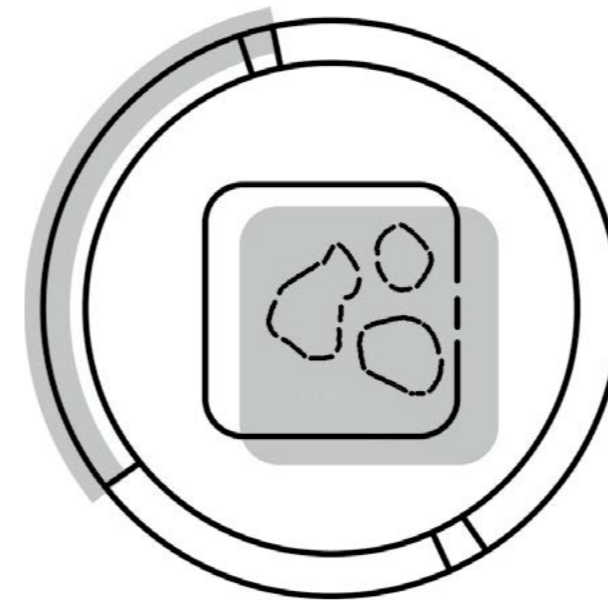

TECHNOLOGIE DE REPRODUCTION DU BÉTON – CONCRETE MAPPING

CONCRETE MAPPING technology CONCRETE MAPPING technologie

- FR BOLIX a mis au point une technologie avancée de reproduction du béton pour recréer fidèlement l'apparence et la texture du béton brut.
- EN BOLIX has developed a special technology called CONCRETE MAPPING, which allows you to accurately reproduce the appearance and structure of real, raw concrete architectural elements.
- DE BOLIX hat eine spezielle Technologie CONCRETE MAPPING entwickelt, mit der das Aussehen und die Textur von echtem, rohem Beton genau nachgebildet werden kann.



COMPOSANTS DU SYSTÈME DE FINITION

components of the solution
bestandteile der lösung



FR BOLIX CONCRETE EFFECT PANEL - Ces panneaux préfabriqués en ciment-résine renforcés de fibres reproduisent parfaitement l'esthétique du béton.

EN BOLIX CONCRETE EFFECT PANEL - Ready-made panels made with cement and resin, fibre reinforced with concrete texture.

DE BOLIX CONCRETE EFFECT PANEL- Gebrauchsfertige, faserverstärkte Zementharz-Platten mit Betonoptik.



FR BOLIX KD PANEL - Colle en pâte prête à l'emploi fibrée pour le collage des panneaux de façade d'aspect béton coffré.

EN BOLIX KD PANEL - Ready mixed dispersion adhesive for bonding the panels.

DE BOLIX KD PANEL - Masse zum Kleben der Platten auf Acrylat-Dispensionsbasis.



FR BOLIX OP - Apprêt conçu pour uniformiser la porosité du support.

EN BOLIX OP - Primer to even out surface porosity.

DE BOLIX OP - Primer zum Ausgleich der Saugfähigkeit des Untergrundes.



FR BOLIX DECO LAZUR - Lasure colorée mate pour teinter les panneaux.

EN BOLIX DECO LAZUR - Matt, coloured finish glaze for panels.

DE BOLIX DECO LAZUR - Mattes, gefärbtes Lasurmittel zum Beizen der Platten.







BOLIX CONCRETE EFFECT PANEL

-PANNEAU D'ASPECT BÉTON COFFRÉ – COFFRAGE BOIS

BOLIX CONCRETE EFFECT PANEL- CONCRETE SLIPS
BOLIX CONCRETE EFFECT PANEL- CONCRETE SLIPS
Fliesen mit Betonoptik

- FR PANNEAU D'ASPECT BÉTON COFFRÉ – COFFRAGE BOIS nouvelle déclinaison des panneaux d'aspect beton coffré. Ces panneaux offrent une magnifique solution de décoration pour les façades de bâtiments de style industriel ou loft, tout en apportant une touche moderne et minimaliste en intérieur. Les panneaux sont disponibles en deux teintes : une teinte claire prête à l'emploi, et une teinte foncée qui peut être obtenue en appliquant la préparation de coloration BOLIX DECO LAZUR.
- EN Concrete-look slips are a new variant of BOLIX CONCRETE EFFECT PANEL panels. Concrete slips imitating brick are an excellent form of decorating the facade of a building in an industrial or loft style. BOLIX CONCRETE EFFECT PANEL - CONCRETE SLIPS is also suitable for interior use, emphasizing the modern, minimalist character of the rooms.
- DE Die Fliesen mit Betonoptik sind eine neue Variante der Platten BOLIX CONCRETE EFFECT PANEL. Die Betonfliesen mit Ziegeloptik eignen sich hervorragend als Dekoration für Fassaden im Industrie- oder Loft-Stil. BOLIX CONCRETE EFFECT PANEL - CONCRETE SLIPS können auch im Innenbereich eingesetzt werden, um den modernen, minimalistischen Charakter der Räume hervorzuheben.



COULEURS

colours farbvarianten

FR Les panneaux d'aspect béton coffré existent en deux versions de couleur. La couleur claire est prête à l'emploi, tandis que la couleur foncée peut être obtenue après l'application de la préparation de teinture BOLIX DECO LAZUR.

EN Concrete slips are available in two color versions. Light color is ready and dark can be obtained after applying the BOLIX DECO LAZUR.

DE Die Betonfliesen sind in zwei Farbvarianten erhältlich. Die helle Farbe ist bereits vorgefertigt und die dunkle Farbe entsteht durch Auftragen des Lasurmittels BOLIX DECO LAZUR.



BOLIX CONCRETE EFFECT PANEL - CONCRETE SLIPS
Light Grey



BOLIX CONCRETE EFFECT PANEL - CONCRETE SLIPS
Natural Cement



COMPOSITION

construction bau

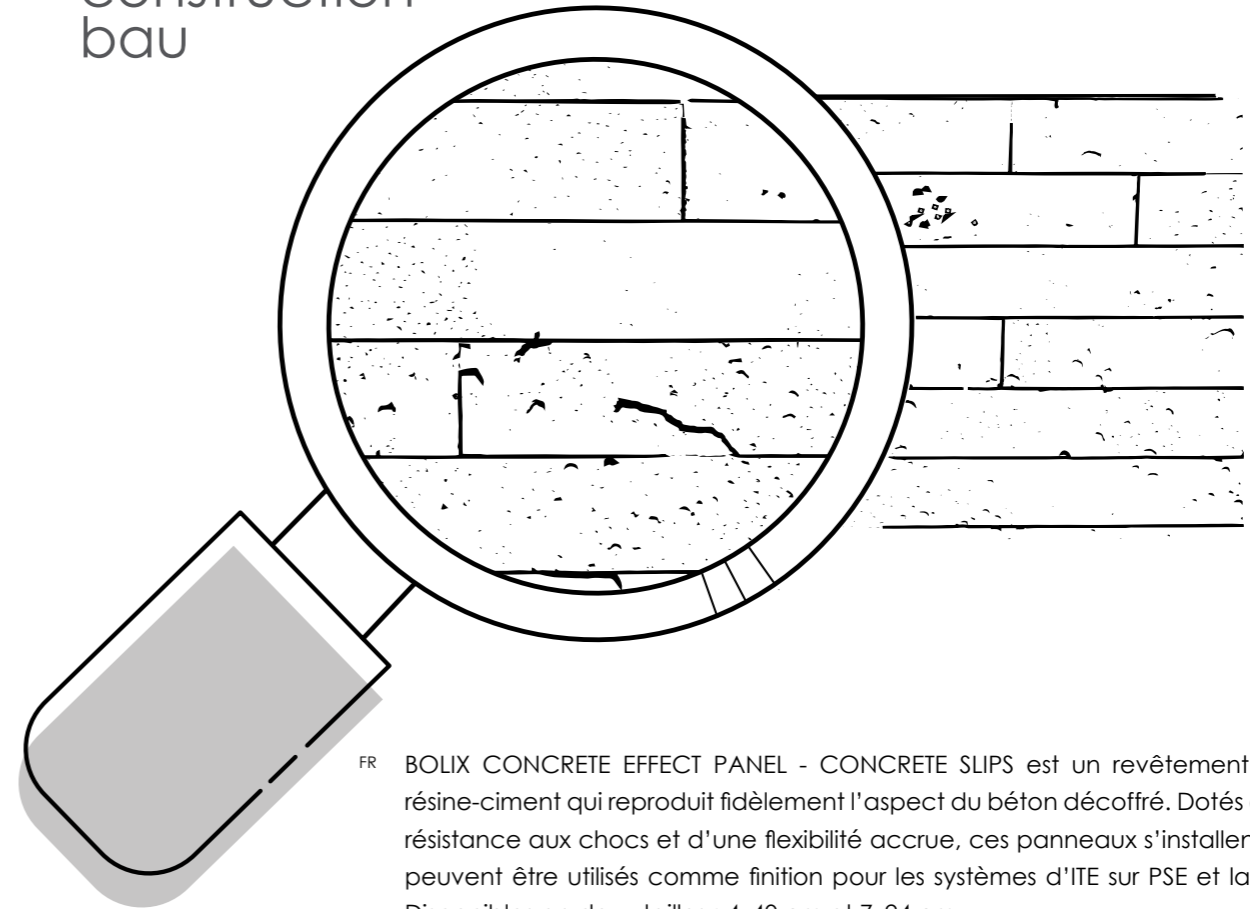

FR BOLIX CONCRETE EFFECT PANEL - CONCRETE SLIPS est un revêtement décoratif en résine-ciment qui reproduit fidèlement l'aspect du béton décoffré. Dotés d'une grande résistance aux chocs et d'une flexibilité accrue, ces panneaux s'installent aisément. Ils peuvent être utilisés comme finition pour les systèmes d'ITE sur PSE et laine de roche. Disponibles en deux tailles : 4x40 cm et 7x24 cm.

EN BOLIX CONCRETE EFFECT PANEL - CONCRETE SLIPS are made with cement and resin, reproducing the appearance of formwork concrete. They have high impact resistance and they are flexible, which makes their installation easier. They can be applied in ETICS systems based on EPS and MW. BOLIX CONCRETE EFFECT PANEL - CONCRETE SLIPS come in two sizes: 4x40 cm and 7x24 cm

DE Die Fliesen BOLIX CONCRETE EFFECT PANEL - CONCRETE SLIPS sind dekorative Zementharz-Verkleidung mit Schalungsbetnoptik. Sie sind äußerst stoßfest und elastisch, wodurch ihre Montage viel einfacher ist. Die Fliesen in Betnoptik eignen sich sowohl für Systeme mit Styropor als auch mit Mineralwolle. Sie sind in zwei Größen erhältlich: 4x40 cm und 7x24cm



FR BOLIX CONCRETE EFFECT PANEL - CONCRETE SLIPS
de dimensions 4x40cm

EN BOLIX CONCRETE EFFECT PANEL - CONCRETE SLIPS
are 4 cm wide and 40 cm long.

DE BOLIX CONCRETE EFFECT PANEL - CONCRETE SLIPS
Größe 4x40 cm



FR BOLIX CONCRETE EFFECT PANEL - CONCRETE SLIPS
de dimensions 7x24cm

EN BOLIX CONCRETE EFFECT PANEL - CONCRETE SLIPS
are 7 cm wide and 24 cm long

DE BOLIX CONCRETE EFFECT PANEL - CONCRETE SLIPS
Größe 7x24 cm

COMPOSANTS DU SYSTÈME DE FINITION

components of the solution
bestandteile der lösung



FR BOLIX CONCRETE EFFECT PANEL - CONCRETE SLIPS Prêts à l'emploi, les panneaux de ciment-résine renforcés de fibres présentent un aspect béton coffrés par de fines planches de bois.

EN BOLIX CONCRETE EFFECT PANEL - CONCRETE SLIPS Ready-made slips made with cement and resin, fibre reinforced with concrete texture.

DE BOLIX CONCRETE EFFECT PANEL - CONCRETE SLIPS Gebrauchsfertige, faserverstärkte Zementharz-Platten mit Betonoptik.



FR BOLIX KD PANEL - Colle en pâte prête à l'emploi fibrée pour le collage des panneaux de façade d'aspect béton coffré.

EN BOLIX KD PANEL - Ready mixed dispersion adhesive for bonding the panels.

DE BOLIX KD PANEL - Masse zum Kleben der Platten auf Acrylat-Dispensionsbasis.



FR BOLIX OP - Apprêt conçu pour uniformiser la porosité du support.

EN BOLIX OP - Primer to even out surface porosity.

DE BOLIX OP - Primer zum Ausgleich der Saugfähigkeit des Untergrundes.



FR BOLIX DECO LAZUR - Lasure colorée mate pour teinter les panneaux.

EN BOLIX DECO LAZUR - Matt, coloured finish glaze for panels.

DE BOLIX DECO LAZUR - Mattes, gefärbtes Lasurmittel zum Beizen der Platten.



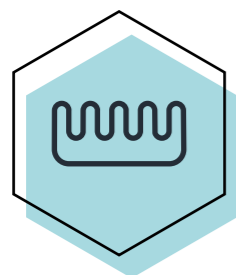

BOLIX RIBBED EFFECT PANEL

Panneau de façade à cannelure

BOLIX RIBBED EFFECT PANEL

BOLIX RIBBED EFFECT PANEL Platte mit Riffel-/Cordoptik

- FR BOLIX RIBBED EFFECT PANEL est un panneau conçu pour créer des effets décoratifs offrant un aspect ondulé ou nervuré sur les parois extérieures des bâtiments. L'obtention d'un effet cannelé est souvent complexe, mais une fois réalisé, il confère une impression saisissante à la façade. Pour faciliter la réalisation de cet effet, BOLIX a développé le PANNEAU À CANNELURE, permettant un assemblage et une découpe rapides et aisés.
- EN BOLIX RIBBED EFFECT PANEL is a panel designed to give a corrugated / grooved or rib effect on building exterior. The corrugated finish is difficult to produce, but the effect is very impressive, once completed. To facilitate the process, BOLIX has developed BOLIX RIBBED EFFECT PANELS that are easy and fast to install and can be cut to size.
- DE BOLIX RIBBED EFFECT PANEL sind Platten zur Herstellung dekorativer Effekte in Cord-/Riffeloptik an Außenwänden von Gebäuden. Die Cordoptik ist schwierig zu erzielen, der fertige Effekt sieht aber auf der Fassadenoberfläche sehr beeindruckend aus. Um die Gestaltung der Cordoptik zu erleichtern, hat BOLIX die Platten BOLIX RIBBED EFFECT PANEL entwickelt, die sich problemlos und schnell montieren sowie zuschneiden lassen.



COMPOSITION

construction bau

FR Ces panneaux sont fabriqués à partir de liants organiques, de fines charges minérales et d'additifs modificateurs. Les surfaces présentent des rainures longitudinales dont la hauteur, la largeur et l'espacement sont soigneusement sélectionnés.

EN They are made with organic binders, fine mineral fillers and modifiers. The texture of the panel is provided by grooves of selected height, width. They come with a spacing at the top of the panel.

DE Die Platten werden auf Basis organischer Bindemittel, feinkörniger mineralischer Füllstoffe sowie Modifizierungsmittel hergestellt. Der Effekt wird durch Längsriffeln mit ausgewählter Höhe, Breite und bestimmten oberen Abständen zwischen den Riffeln gebildet.

**BOLIX
T/A15.B11.H6.S11**

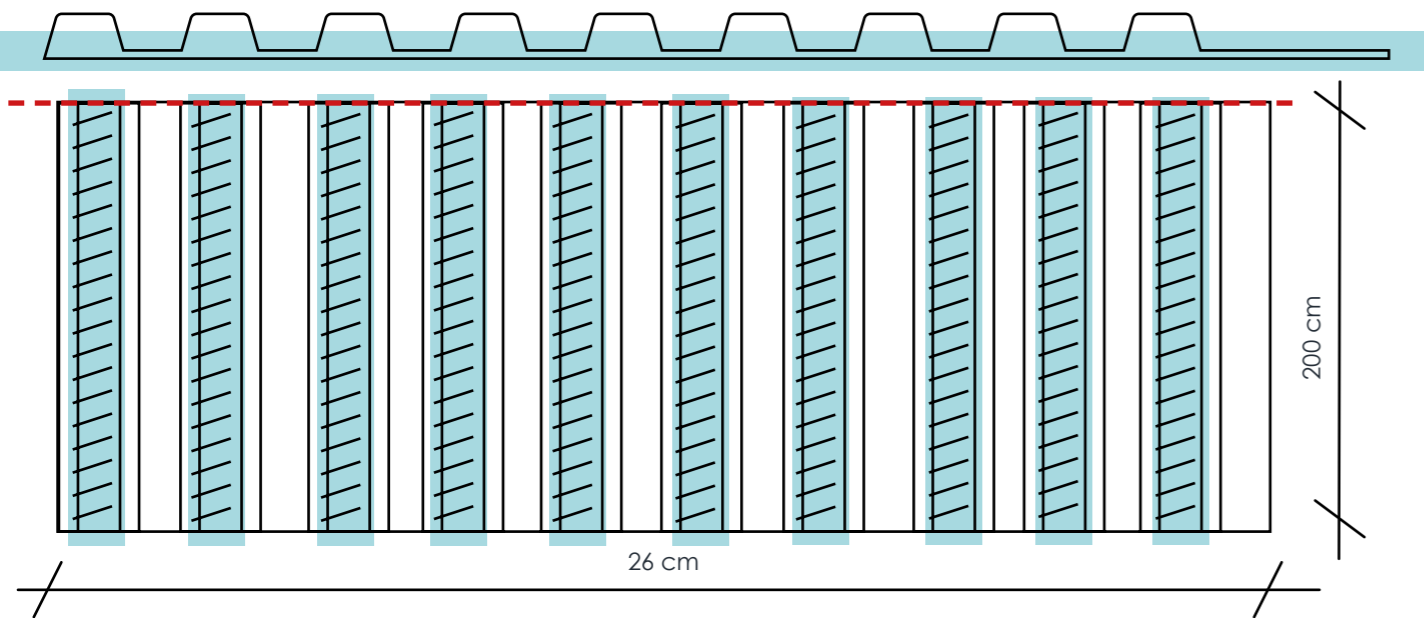

FR Le motif standard des panneaux BOLIX est T/A15.B11.H6.S11, présente une forme trapézoïdale. Des motifs personnalisés peuvent également être réalisés sur demande. Les panneaux ont une longueur standard de 200 cm et une largeur de 26 cm, bien que des panneaux de 300 cm de longueur soient également disponibles. Leur grande flexibilité permet une adaptation facile au mur, dissimulant ainsi les petites imperfections du support. De plus, ils peuvent être aisément découpés aux dimensions requises pour s'harmoniser avec les éléments architecturaux du bâtiment.

EN The main pattern on the Bolix panel is the trapezoidal rib T/A15.B11.H6.S1. Customised grooved patterns can be made to order. The panels are 200 cm x 26 cm. 300 cm long panels are also available. They are extremely flexible, what makes them easy to install, adjust to the wall and cover minor imperfections of the surface. They can also be easily cut to size to fit on building surface or architectural elements.

DE Das Hauptmuster der Bolix-Platten: T/A15.B11.H6.S11, trapezförmig. Es besteht die Möglichkeit, andere Riffelmuster auf Bestellung herzustellen. Die Platten sind 200 cm lang und 26 cm breit. Es sind auch 300 cm lange Platten erhältlich. Die Platten sind sehr elastisch, so dass sie viel einfacher an die Wand angepasst werden können und kleine Unebenheiten des Untergrundes verdecken. Sie lassen sich problemlos auf die Abmessungen des jeweiligen Gebäudes und der architektonischen Elemente zuschneiden.

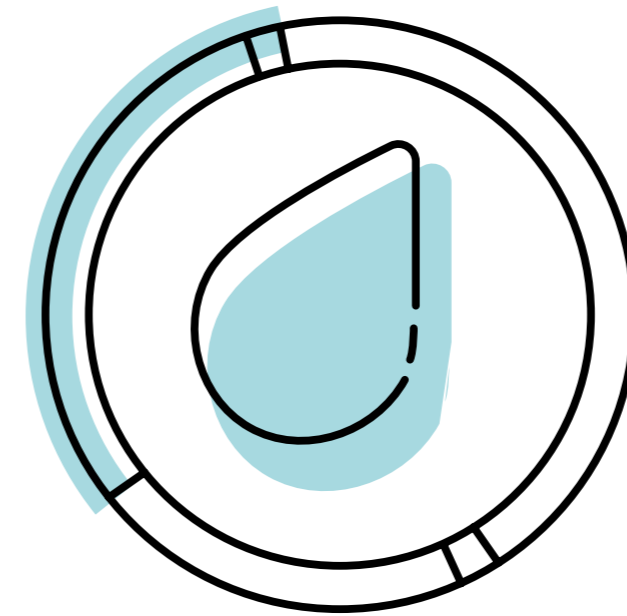

**TECHNOLOGIE
DROP CONDENSE**

**DROP CONDENSE Technology
DROP CONDENSE Technologie**

FR La technologie Drop Condense se caractérise par un système qui permet aux gouttes d'eau de s'écouler le long des panneaux entre les rainures. Grâce à leur profilage ingénieux, les panneaux s'emboîtent harmonieusement les uns dans les autres.

EN The effect provides the Drop Condense technology, where water droplets run off panel surface with ease, rolling down the grooves. The panels are neatly cut and contoured so that the panels perfectly abut and fit tight to each other, when properly installed.

DE Der Effekt wird durch die Drop-Condense-Technologie gebildet, bei der Wassertropfen zwischen den Rillen an der Platte herunterlaufen. Durch die perfekt profilierte Form haften die Platten bei ordnungsgemäßer Verlegung aneinander.

**RICHESSSE
DE COULEURS**

**rich colors
breite farbpalette**

FR Pour obtenir un effet visuel saisissant sur la façade, nous vous recommandons d'explorer la vaste palette de couleurs proposée par BOLIX Spectrum 300+. Vous avez une liberté totale dans le choix des combinaisons de couleurs. Cependant, lors de la peinture des panneaux, il est essentiel de prendre en compte l'ensemble du bâtiment et sa teinte globale afin d'assurer une cohérence visuelle sur toute la façade.

EN To achieve a unique and distinctive effect on your building exterior, select a desired colour from BOLIX Spectrum 300+ colour chart, offering a wide range of colours. You can match any colours you like. When selecting the colour for the panels, make sure that the effect will blend in with other parts of the building and its colour and the overall visual effect on the façade will be consistent.

DE Zur Gestaltung einer außergewöhnlichen Fassadenoptik empfehlen wir unsere breite Farbpalette BOLIX Spektrum 300+. Die Farbtöne können beliebig miteinander kombiniert werden. Beim Streichen der Platten ist es jedoch wichtig, das Gesamterscheinungsbild des Gebäudes und seine Farbe zu berücksichtigen – so erzielen Sie eine einheitliche optische Wirkung für die gesamte Fassade.



CONCEPTION PERSONNALISÉE

many options verbindungsmöglichkeiten

FR Bien que le motif principal, le T/A15.B11.H6S11, soit rapide à mettre en œuvre, BOLIX offre également la possibilité de créer des modèles personnalisés pour répondre à vos besoins spécifiques. Les PANNEAUX DE FAÇADE À CANNELURE offrent une multitude de possibilités en termes de formes et de couleurs. Il vous suffit de partager votre vision avec un représentant du Design BOLIX, et notre équipe se chargera de concrétiser votre design original.

EN The most common BOLIX template to quickly provide the effect is trapezoidal rib panels T/A15.B11.H6S11. We are, however, open to exquisite and sophisticated projects and BESPOKE PATTERNS can be created as desired by our customers. BOLIX Ribbed EFFECT panels give numerous possibilities, from various shapes and colours to combinations. Moreover, the BOLIX panel is flexible enough to bend it, adjust and apply to any shape. The pattern/texture can be customised. Just talk to a BOLIX representative and share your vision and we will do the rest.

DE Das BOLIX-Hauptmuster, das am schnellsten zu montieren ist, sind Trapezziffeln T/A15.B11.H6S11. BOLIX ist jedoch für anspruchsvolle Projekte offen und gibt Ihnen die Möglichkeit, INDIVIDUELLE MUSTER planen zu lassen. Die Platten BOLIX Ribbed EFFECT lassen viele Gestaltungsmöglichkeiten, beginnend mit verschiedenen Formen bis hin zu zahlreichen Farbtönen, zu. Wenden Sie sich einfach mit Ihren Ideen an einen BOLIX-Vertreter und unser Unternehmen wird einen originellen Entwurf für Sie erstellen.

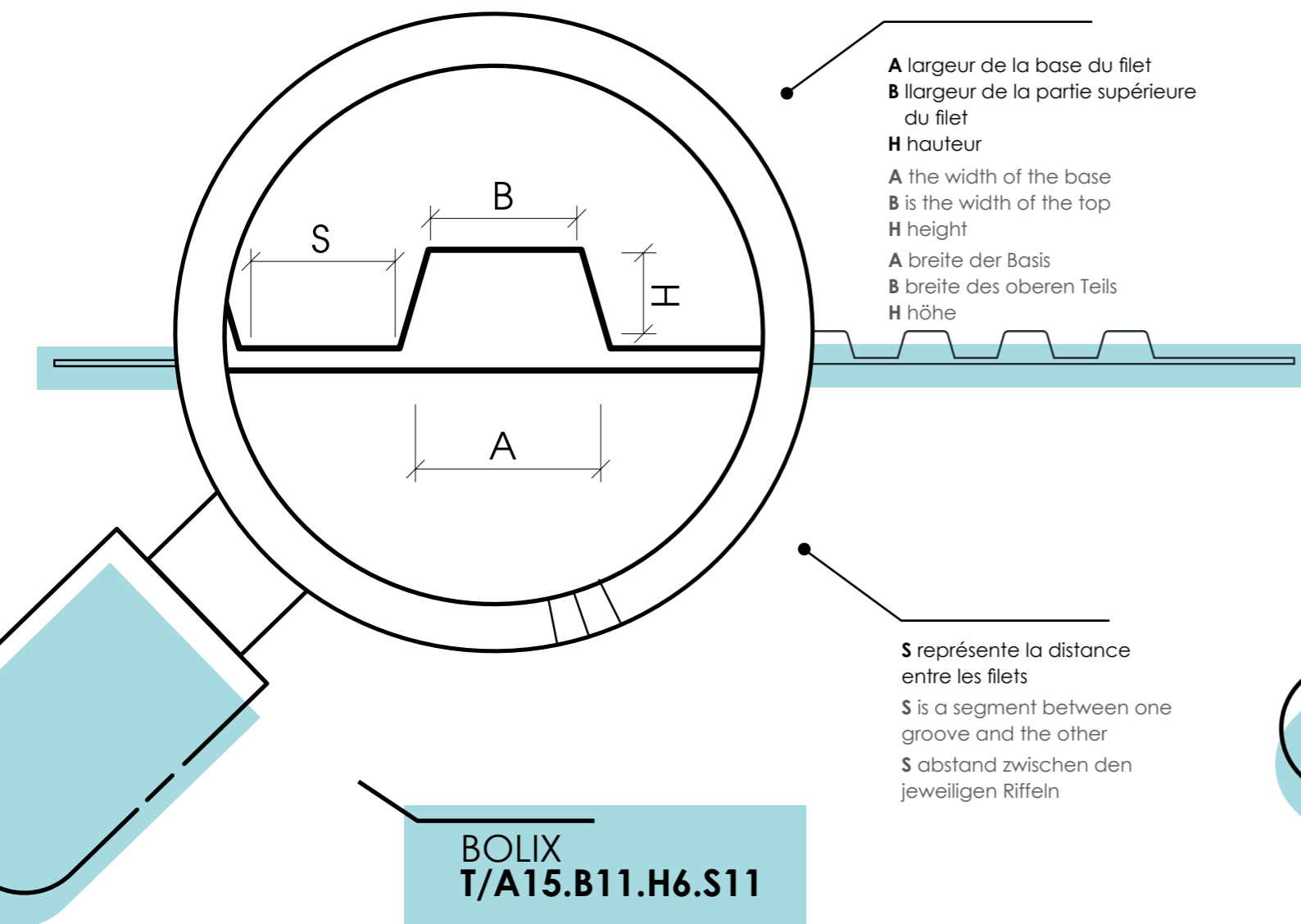

R est l'angle du coin, soit $R = A - B/2$. Il s'agit d'une valeur invariable

R is the corner angle, which is $R = A - B/2$. It is an unchanging value

R eckwinkel $R = A - B/2$. Dieser Wert ist konstant

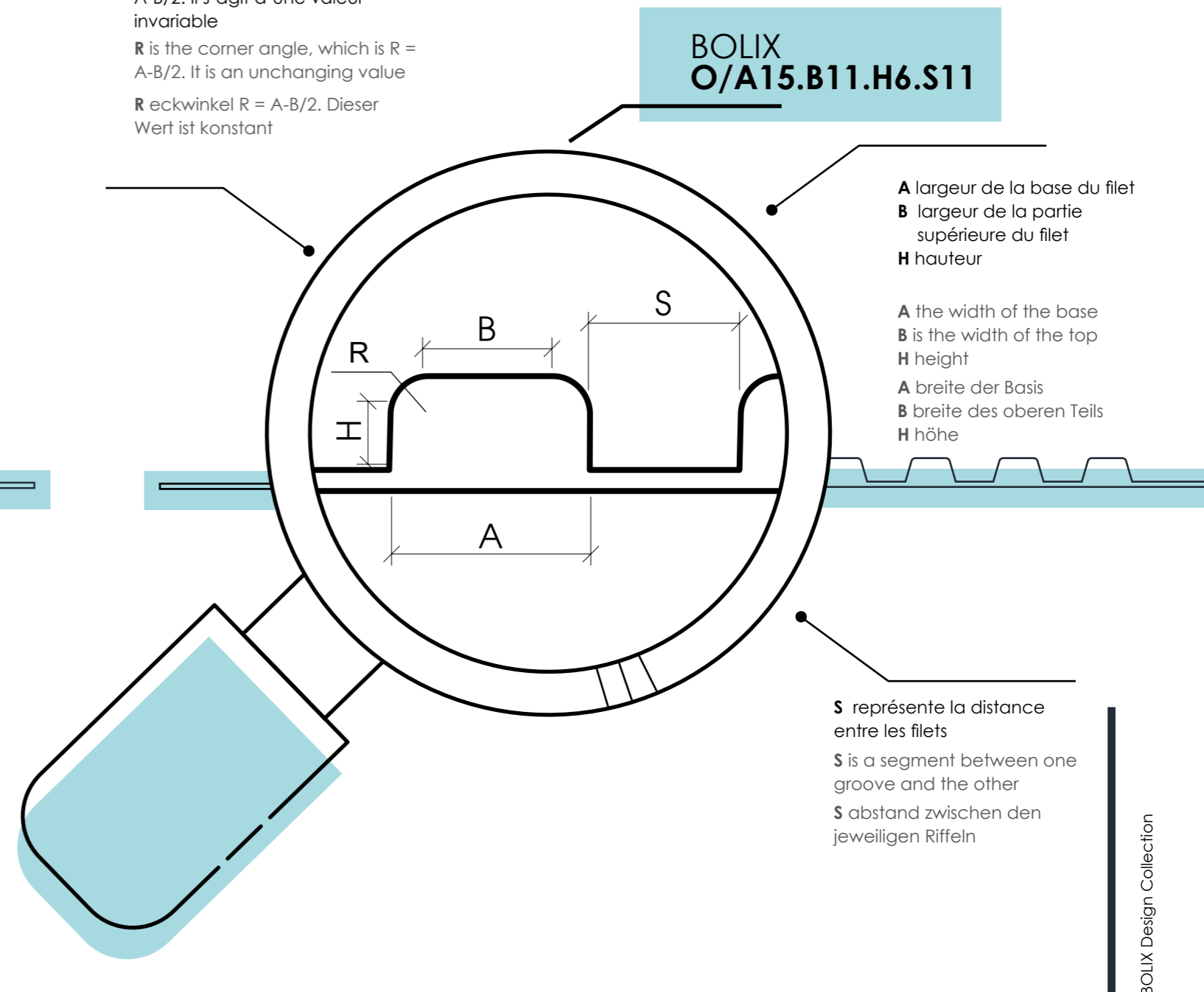

DE NOMBREUSES POSSIBILITÉS

many options
viele möglichkeiten

Motifs spéciaux / special patterns / sondermuster

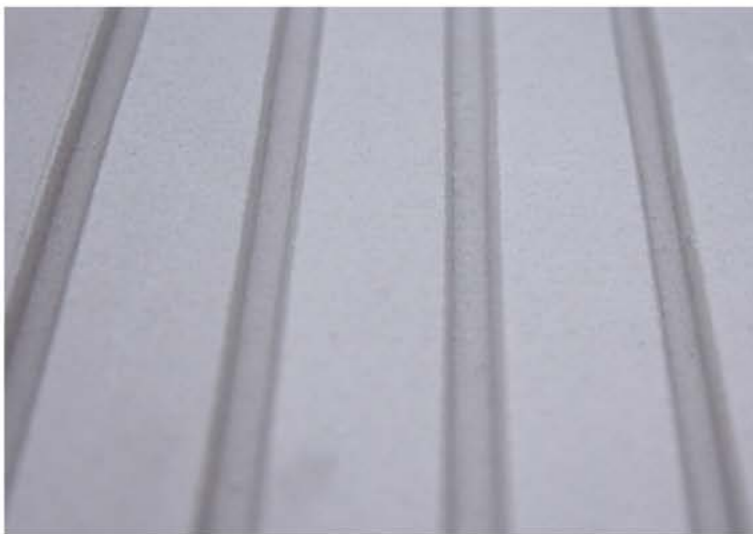

COMPOSANTS DU SYSTÈME DE FINITION

components of the solution
bestandteile der lösung



- FR BOLIX RIBBED EFFECT PANEL - Panneaux prêts à l'emploi en ciment-résine renforcés de fibres avec un aspect rainuré.
- EN BOLIX RIBBED EFFECT PANEL - Ready-made panels made with cement and resin, fibre reinforced with grooved/corduroy/rib texture.
- DE BOLIX RIBBED EFFECT PANEL - Gebrauchsfertige, faserverstärkte Zementharz-Platten mit Riffel-/Cordoptik.



- FR BOLIX KD PANEL - Colle en pâte prête à l'emploi fibrée pour le collage des panneaux de façade d'aspect béton coffré.
- EN BOLIX KD PANEL - Ready mixed dispersion adhesive for bonding the panels.
- DE BOLIX KD PANEL - Masse zum Kleben der Platten auf Acrylat-Dispersionbasis.



- FR BOLIX OP - Apprêt conçu pour uniformiser la porosité du support.
- EN BOLIX OP - Primer to even out surface porosity.
- DE BOLIX OP - Primer zum Ausgleich der Saugfähigkeit des Untergrundes.



- FR BOLIX SIL / SIL COMPLEX - Peinture siloxane de façade avec absorbeurs d'UV.
- EN BOLIX SIL / SIL COMPLEX - Silicone paint with UV absorbers.
- DE BOLIX SIL / SIL COMPLEX - Silikonfarbe mit UV-Absorber.

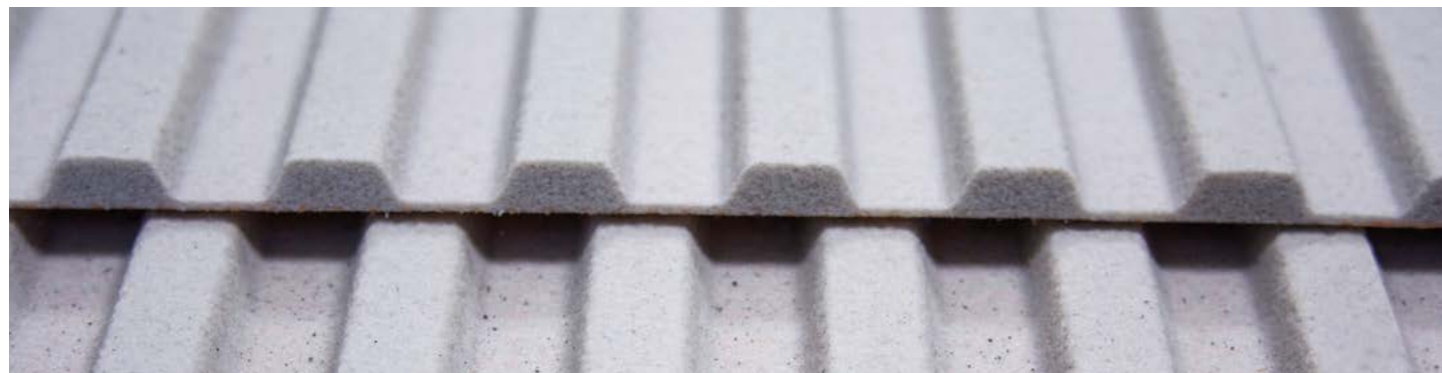

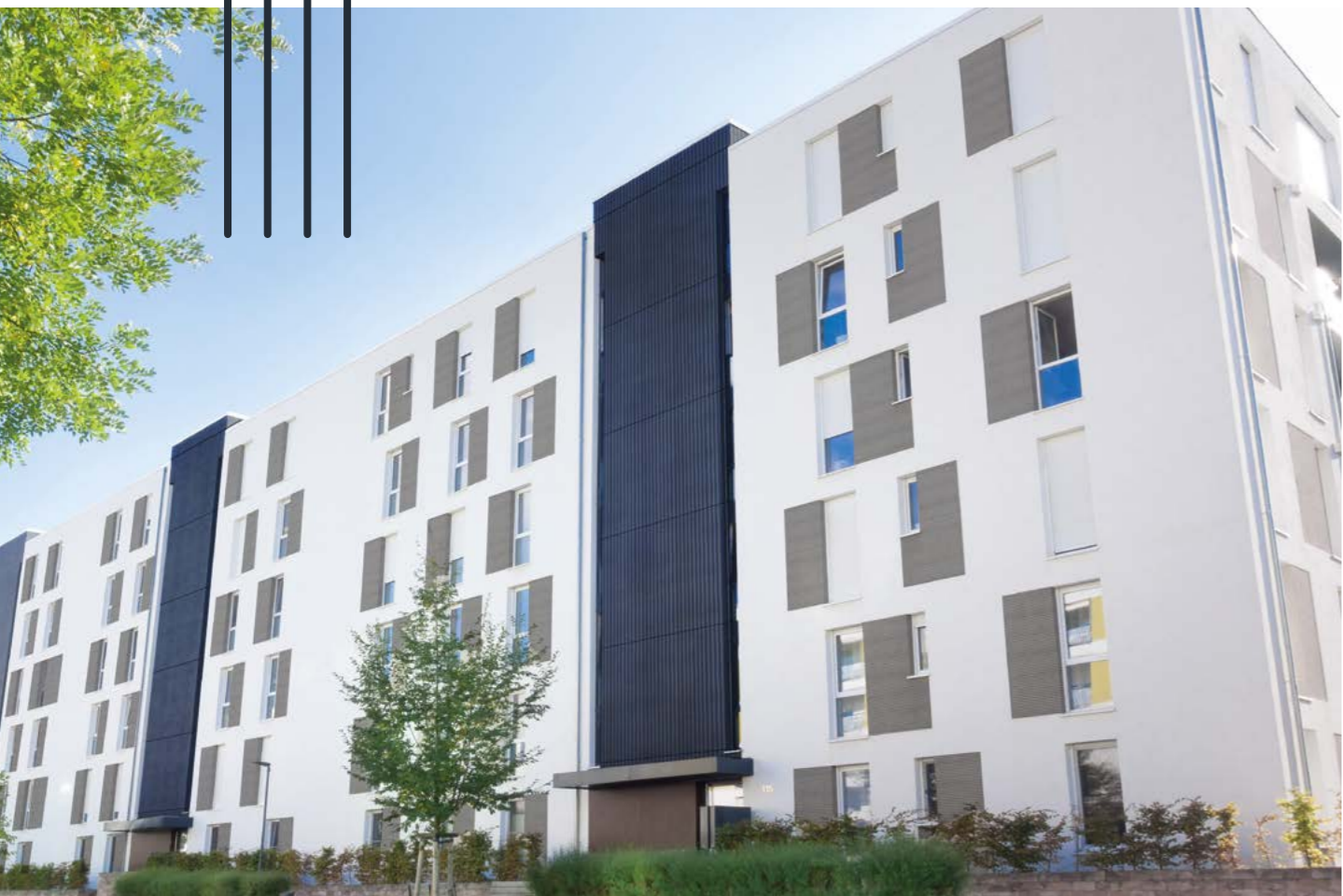

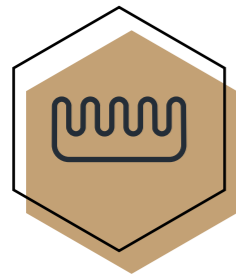

BOLIX RIBBED SHORT EFFECT PANEL

Panneau de façade court à cannelure

BOLIX RIBBED SHORT EFFECT PANEL
BOLIX RIBBED SHORT EFFECT PANEL

kurze Platte mit Riffel-/Cordoptik

- FR Il s'agit d'une version plus petite du panneau à effet cannelé, d'une longueur de 110 cm. La nouveauté réside dans la présence de biseaux de 35° aux deux extrémités. Cela permet d'assembler les panneaux en V. Le panneau PANNEAU COURT À CANNELURE se caractérise par sa grande flexibilité, sa simplicité d'installation et d'emboîtement des différents éléments. Il remplace facilement l'enduit. L'effet final est obtenu par l'application de la peinture de façade siloxane BOLIX SIL/BOLIX SIL COMPLEX dans la couleur de votre choix.
- EN This is a smaller version of BOLIX RIBBED EFFECT PANEL, 110 cm long. What's new is that it is available in a chamfered version at an angle of 35° on both sides. This makes it possible to connect panels for the V-groove. The BOLIX RIBBED SHORT EFFECT PANEL have high flexibility and they are easy to assemble. The final effect is achieved by applying facade paint BOLIX SIL / BOLIX SIL Complex in the selected color.
- DE Es handelt sich hier um eine kleinere Version der Platte BOLIX RIBBED EFFECT PANEL mit einer Länge von 110cm. Neu ist, dass die Platten in der Version mit einer 35°-Abschrägung auf beiden Seiten erhältlich sind. Dadurch ist die Verbindung der Platten mit der V-Fuge möglich. Die Platten BOLIX RIBBED SHORT EFFECT PANEL zeichnen sich durch ihre hohe Elastizität, einfache Montage und die perfekte Abstimmung der jeweiligen Komponenten aus. Problemlos ersetzen sie den Oberputz. Der Endeffekt wird durch das Auftragen der Fassadenfarbe BOLIX SIL / BOLIX SIL Complex in gewünschtem Farbton erzielt.



POSSIBILITÉS DE JOINTOIEMENT

connection possibilities verbindungsmöglichkeiten

- FR La manière dont les panneaux sont reliés entre eux et avec d'autres matériaux doit faire l'objet d'un dessin technique à chaque projet. En effet, les panneaux peuvent être assemblés de plusieurs manières.
- EN The method of connecting the ryfel panels with each other and with other areas of the facade should be designed in each case in detail and constitute a detail in the insulation design for a specific investment. The ryfel panels can be connected together in several ways.
- DE Die Art der Verbindung der Platten miteinander sowie mit anderen Fassadenteilen sollte jeweils detailliert bestimmt werden und ein Bestandteil der Planung des Wärmedämmsystems für die jeweilige Investition sein. Die Platten können auf verschiedene Art und Weise miteinander verbunden werden.

JOINT EN V

connection 1 / v-groove verbindung 1 / v-fuge

- FR L'assemblage en V implique que les extrémités des rainures soient biseautées à un angle de 35°. L'assemblage se réalise de deux manières.
- EN V-groove means that the end of the grooves are cut at an angle of 35 degree and can be connected in two variants.
- DE Die Verbindung mit der V-Fuge bedeutet, dass die Riffelenden mit einer 35°-Abschrägung versehen sind und in zwei Varianten miteinander verbunden werden können.



Variante 1 panneaux chanfreinés avec joints alignés
 Variant 1 chamfered butt joined panels
 Variante 1 abgeschrägte Platten, bündig angelegt

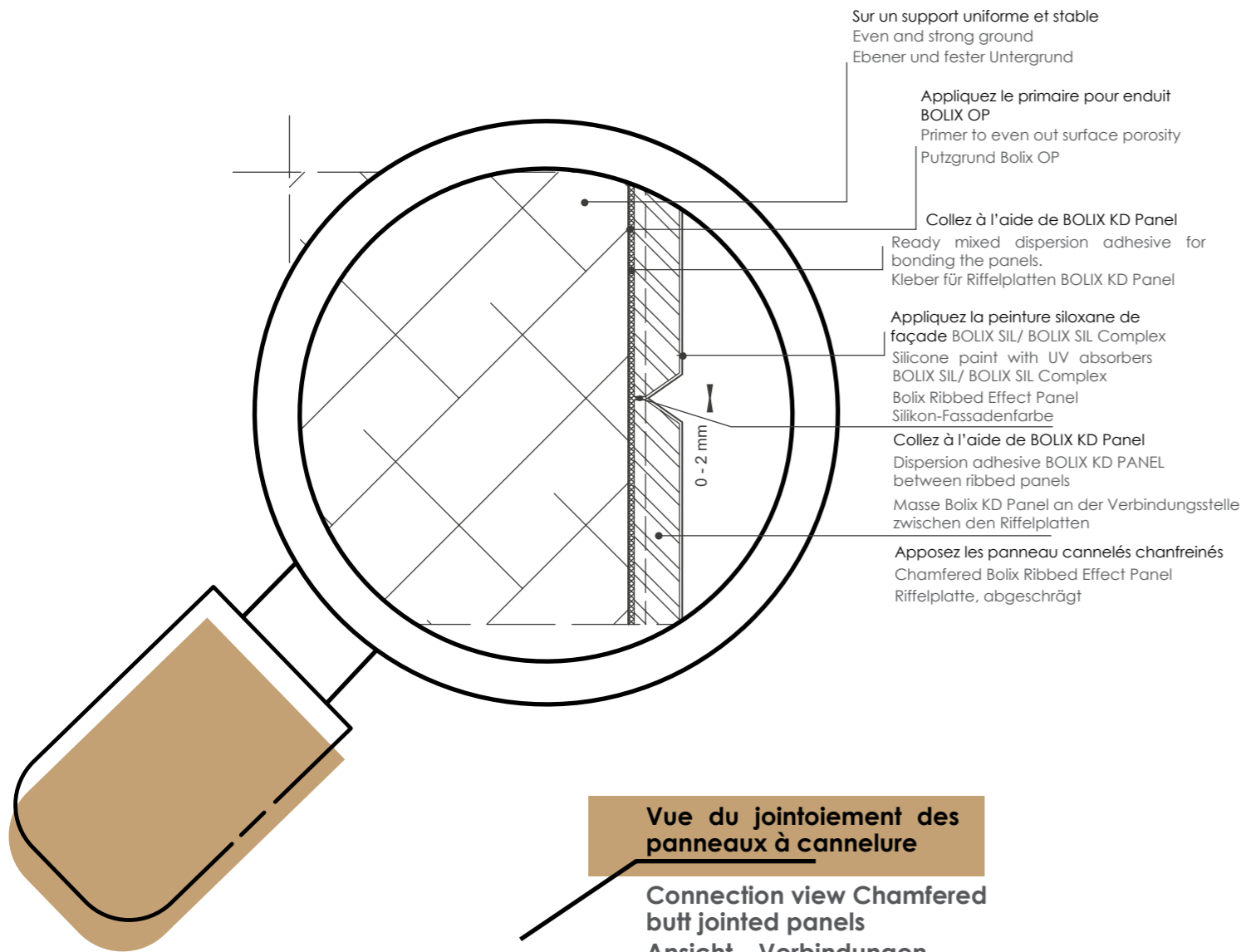

Vue du jointoiment des panneaux à cannelure

Connection view Chamfered butt joined panels
 Ansicht – Verbindungen der Riffelplatten

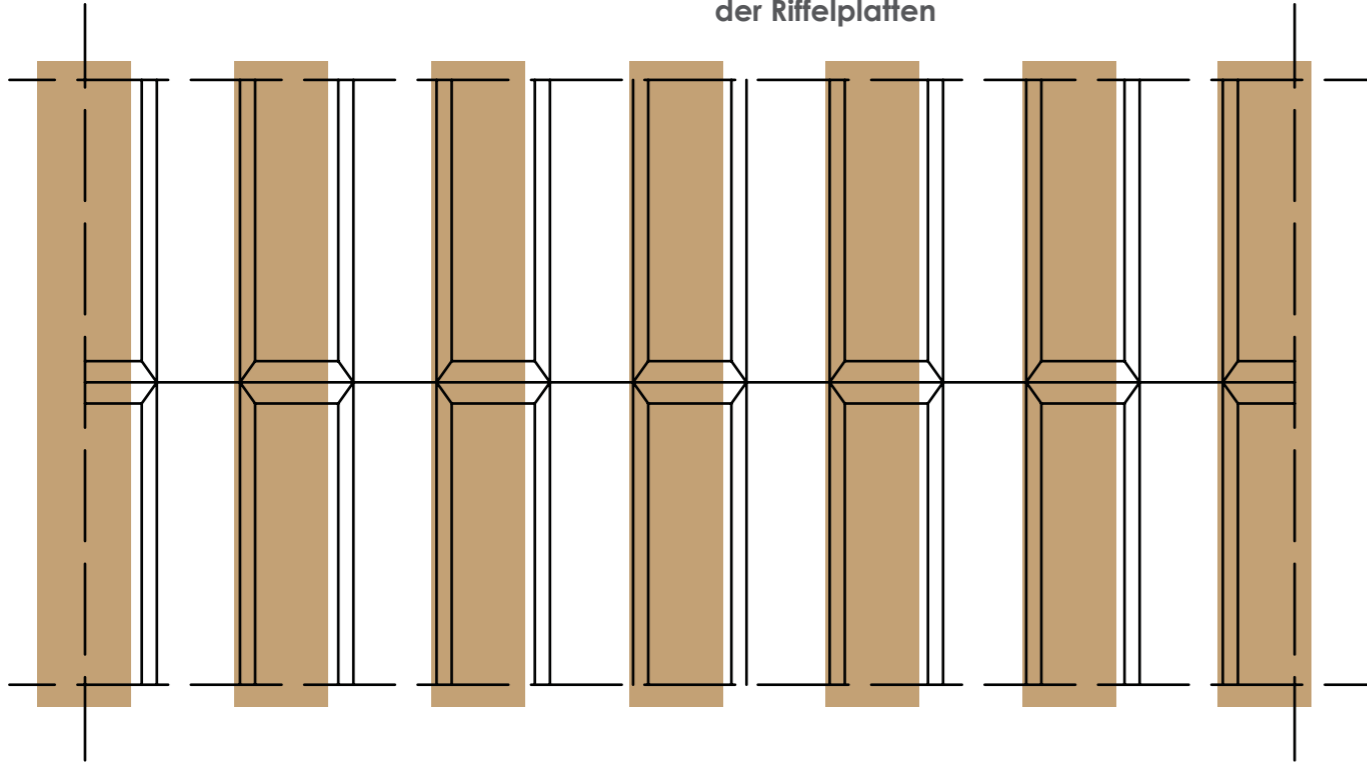

Variante 2 panneaux chanfreinés avec joints espacés
 Variant 2 chamfered panels moved apart
 Variante 2 abgeschrägte Platten, mit Abstand angelegt

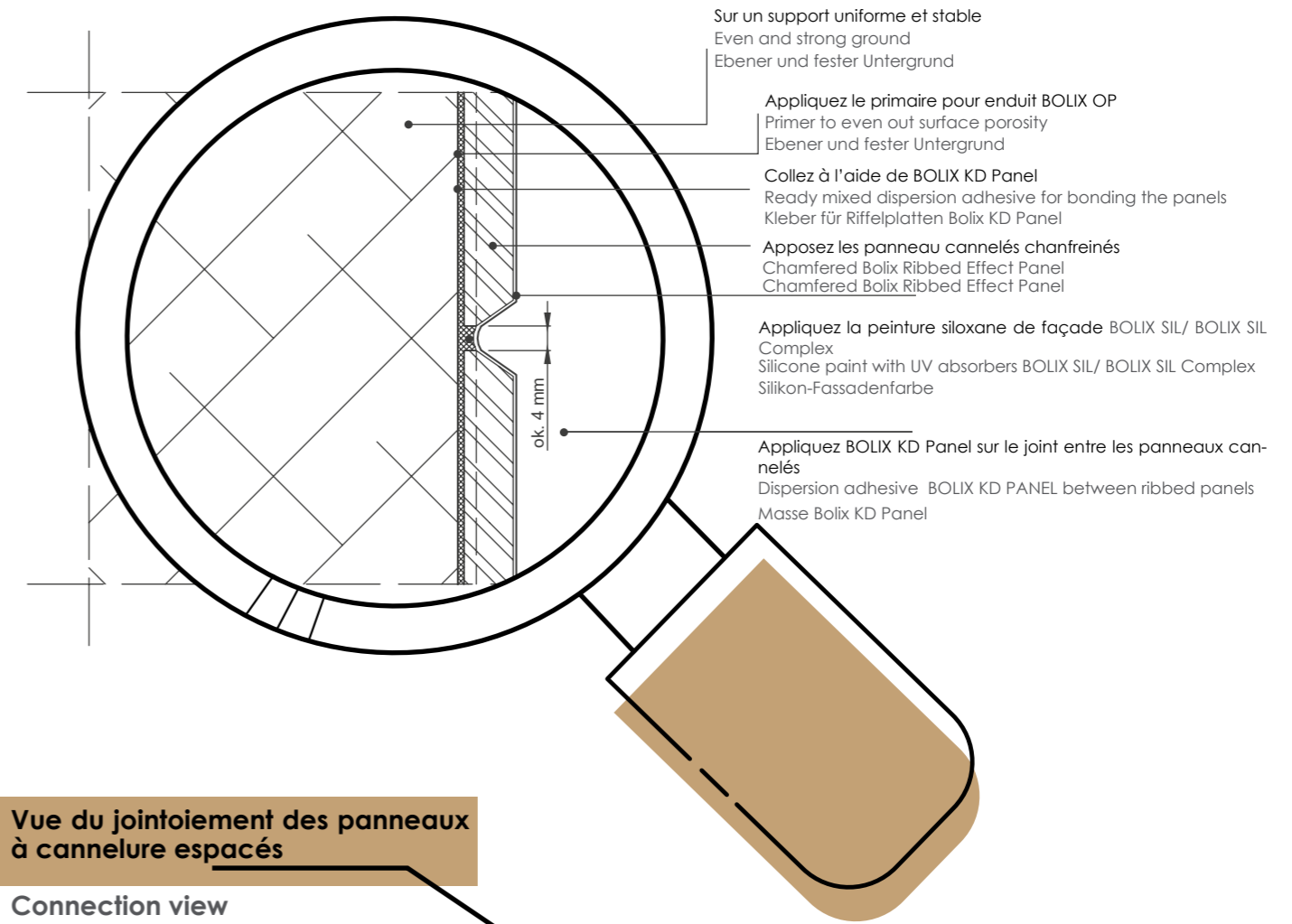

Vue du jointoiment des panneaux à cannelure espacés

Connection view Chamfered panels moved apart
 Ansicht – Verbindungen der Platten ohne Abschrägung mit Abstand

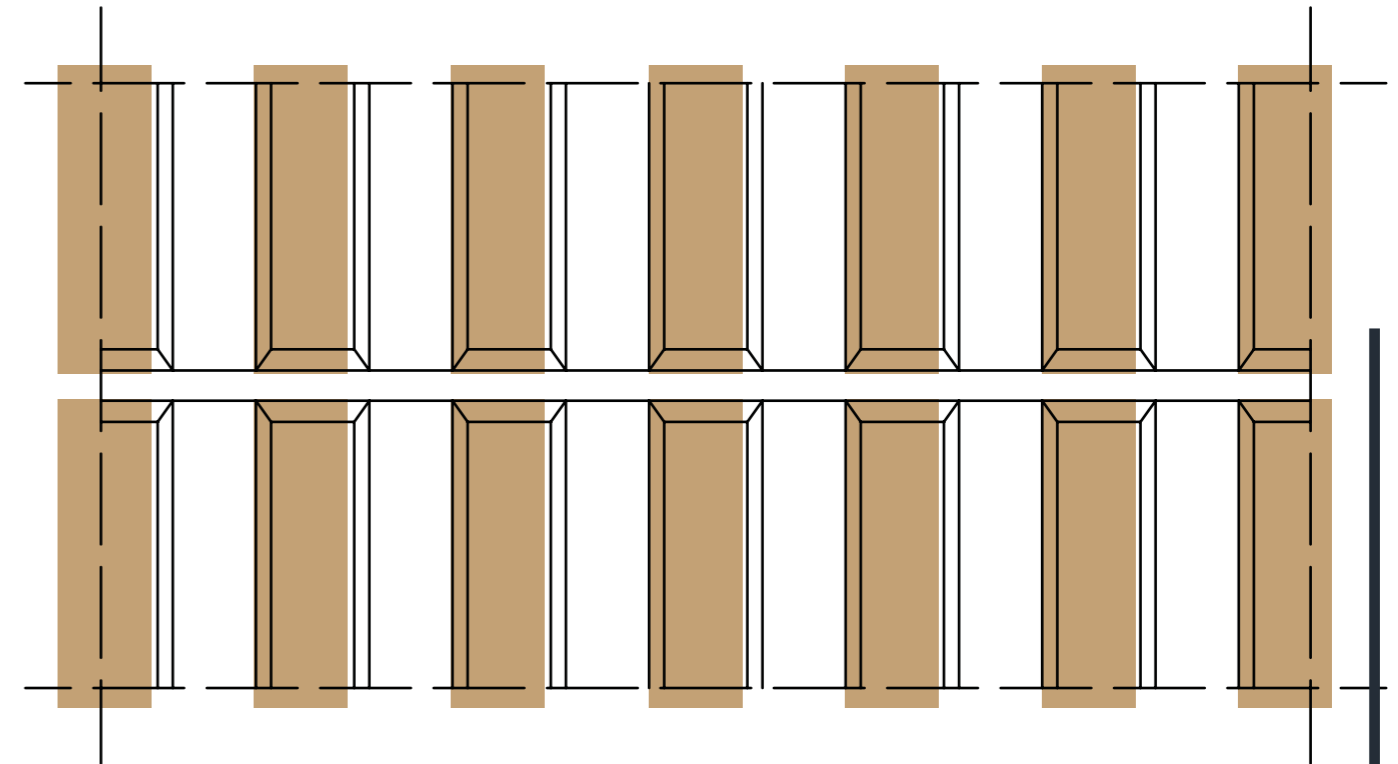

2. JOINT DROIT connection 2 / straight verbindung 2 / gerade verbindung

- FR Ce joint est adapté aux panneaux de 110 cm sans chanfrein aux extrémités, ainsi qu'aux longueurs de panneaux de 200 cm, 245 cm, 270 cm et 290 cm. Les panneaux peuvent être directement assemblés avec un joint de dilatation. L'espace entre les panneaux ne doit pas dépasser 8 mm.
- EN This connection applies to 110cm ryfel panels without a bevel at the ends and to panels with lengths of 200cm, 245cm, 270cm, 290cm. The panels can be joined together straight and apart. The width of the separation between them should be a max of 8 mm.
- DE Es handelt sich um eine Verbindung zwischen den Platten 110 cm ohne Abschrägung auf den Enden sowie zwischen den Platten mit einer Länge von 200cm, 245cm, 270cm, 290cm. Die Platten können miteinander gerade mit Abstand verbunden werden. Die Breite des Abstandes sollte max. 8 mm betragen.

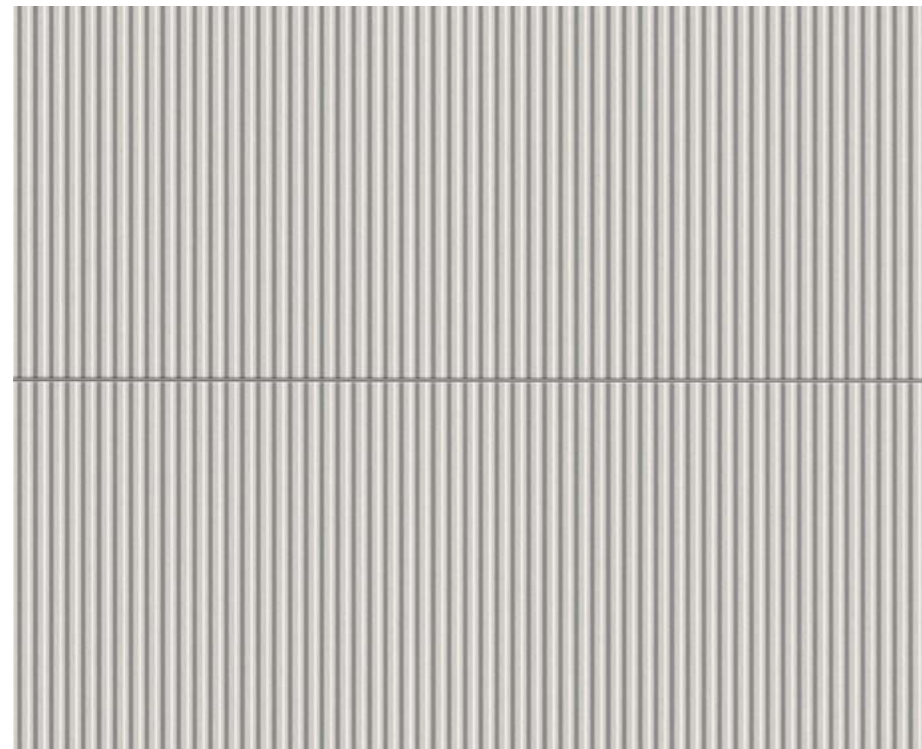

BOLIX RIBBED SHORT EFFECT PANEL joint droit

BOLIX RIBBED SHORT EFFECT PANEL straight connection

BOLIX RIBBED SHORT EFFECT PANEL gerade verbindung

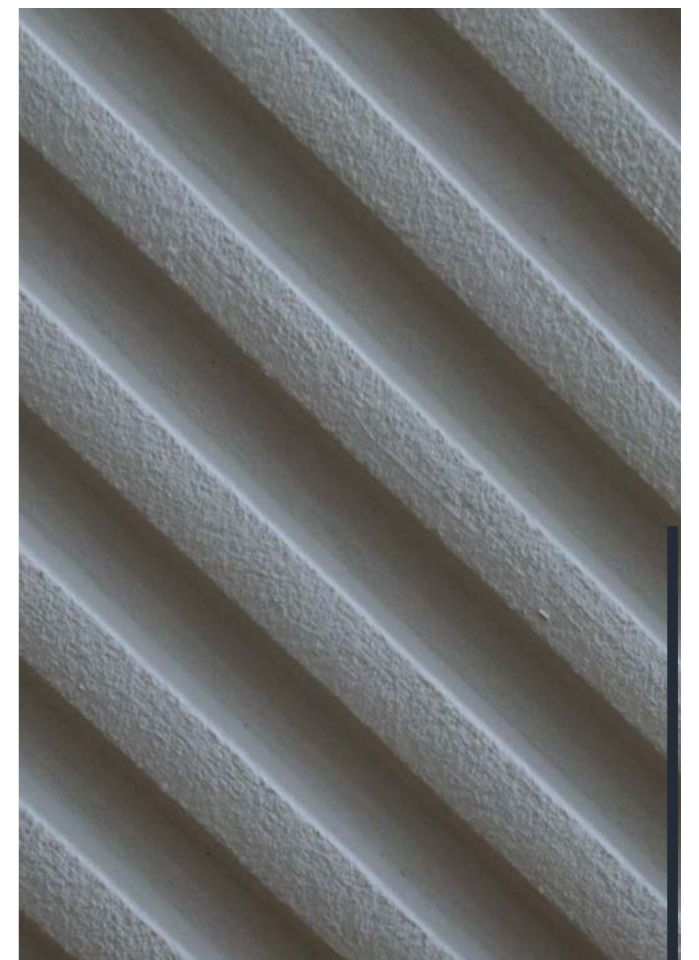
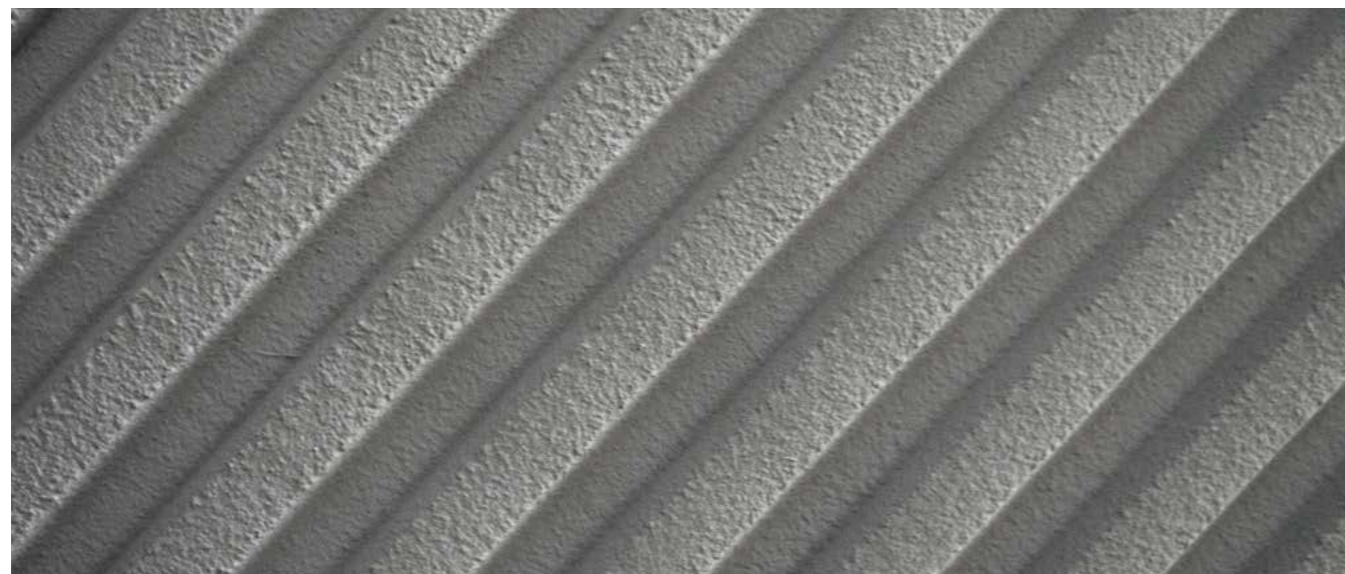

Variante 3 panneaux sans biseautage avec espacement

Variante 3 panels without chamfers, moved apart

Variante 3 Platten ohne Abschrägung mit Abstand

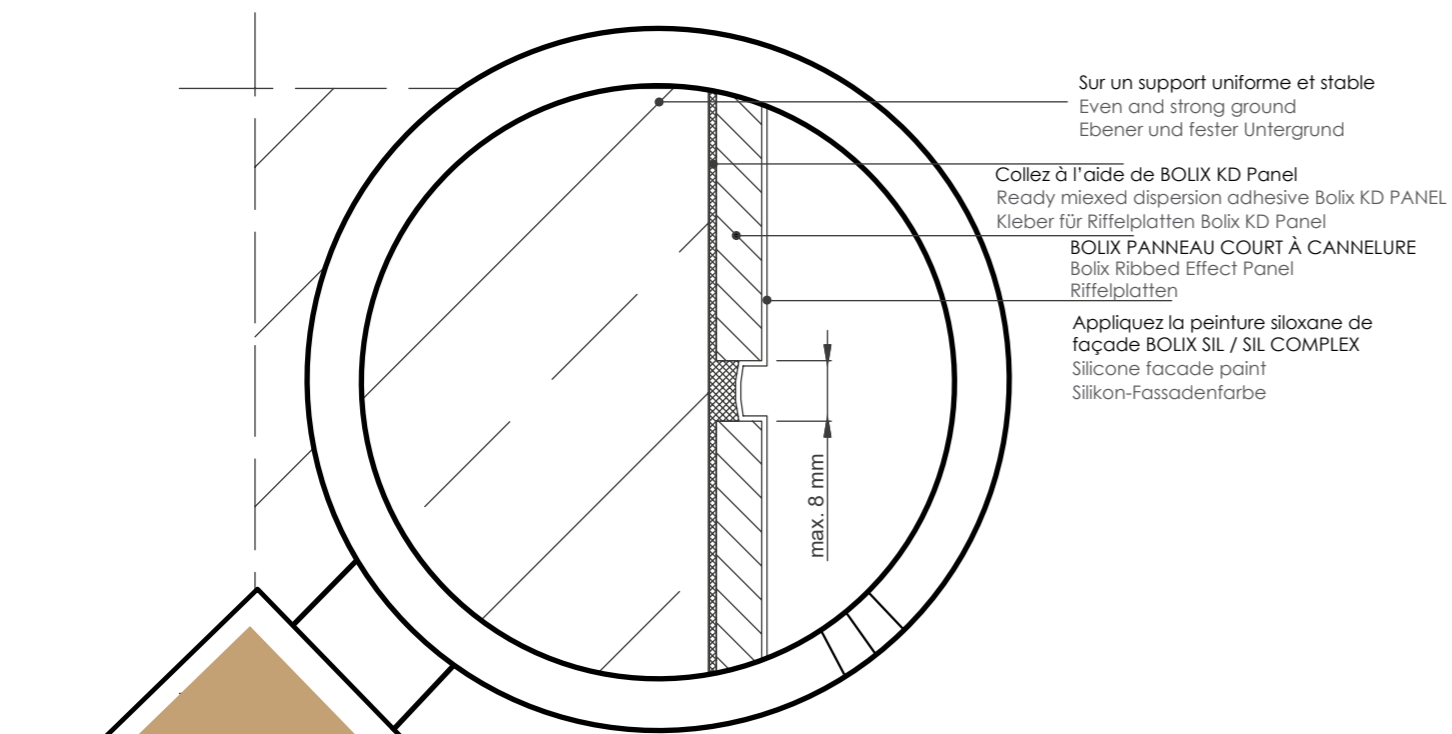

Sur un support uniforme et stable
Even and strong ground
Ebener und fester Untergrund

Collez à l'aide de BOLIX KD Panel
Ready mixed dispersion adhesive Bolix KD PANEL
Kleber für Riffelplatten Bolix KD Panel

BOLIX PANNEAU COURT À CANNELURE
Bolix Ribbed Effect Panel
Riffelplatten

Appliquez la peinture siloxane de
façade BOLIX SIL / SIL COMPLEX
Silicone facade paint
Silikon-Fassadenfarbe

**Vue du jointolement des panneaux
assemblés sans biseautage avec
espacement.**

Connection view panels without
chamfers moved apart

Ansicht - Verbindungen der Platten
ohne Abschrägung mit Abstand

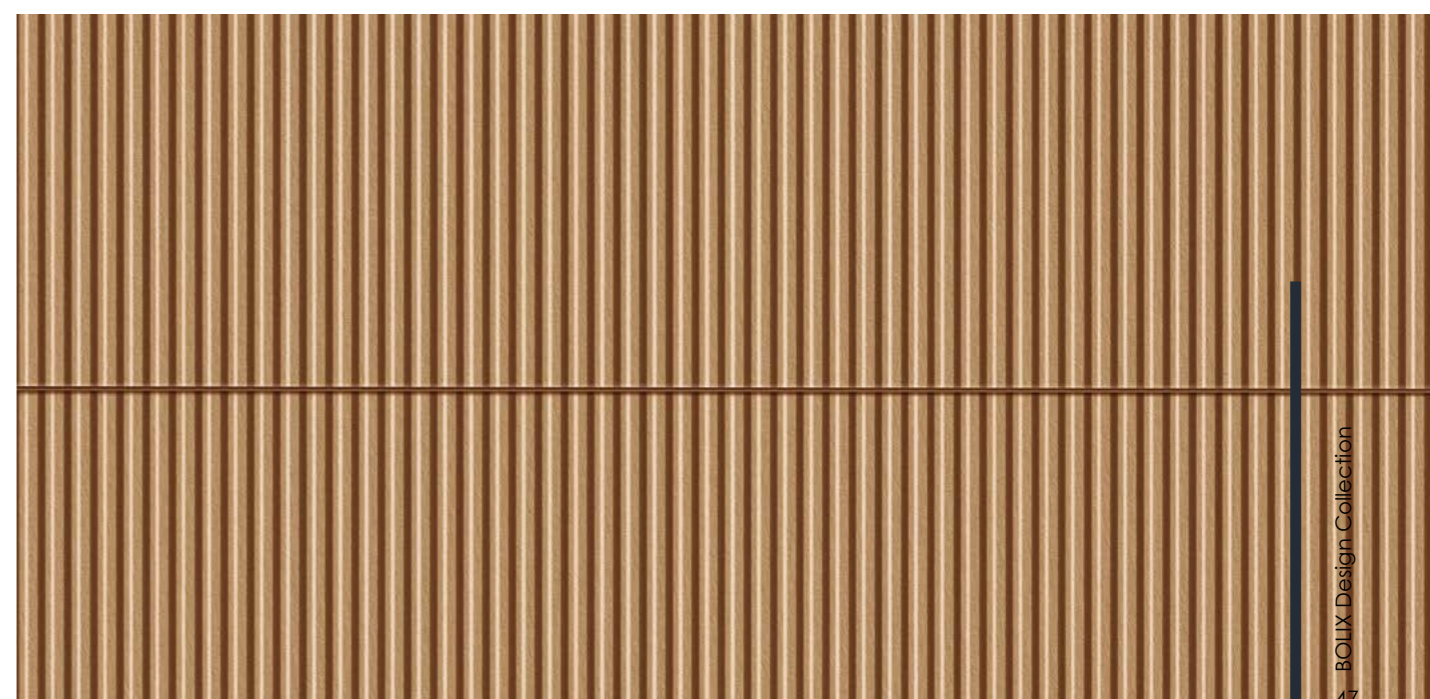
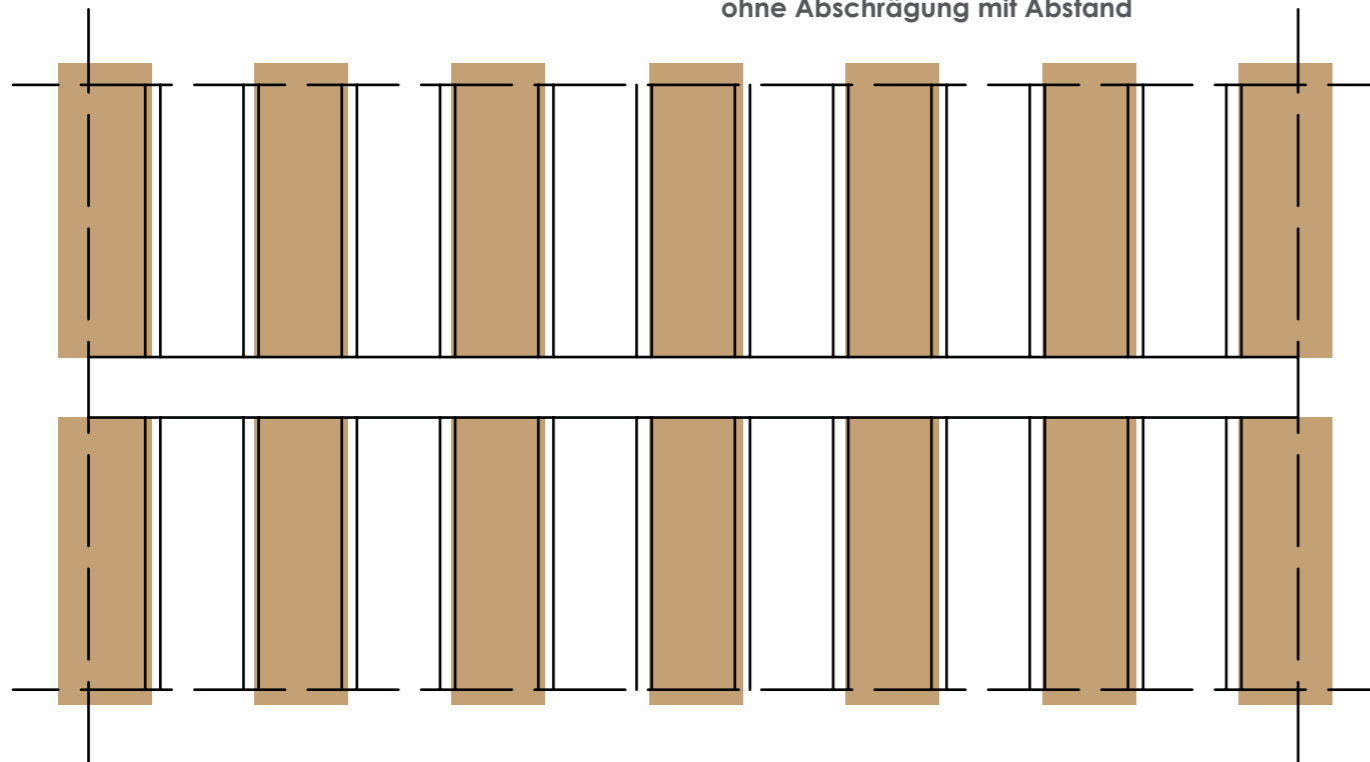



BOLIX PANNEAUX 3D

- Panneaux de façade en relief

BOLIX 3D EFFECT PANEL
 BOLIX 3D EFFECT PANEL 3D-Fassadenplatten

- FR Laissez votre imagination s'exprimer pleinement et transformez vos façades avec nos panneaux 3D uniques. Nos panneaux 3D offrent la liberté de créer des motifs décoratifs en trois dimensions, sur mesure selon vos préférences, pour embellir votre façade ainsi que vos espaces intérieurs. Nos panneaux 3D sont disponibles en trois motifs et mesurent 50x100 cm, avec la possibilité de personnalisation selon vos exigences.
- EN Unleash your imagination and create unique facades with 3D panels. BOLIX 3D EFFECT PANEL is a panel designed to produce three dimensional effects, including custom designs, on interior and exterior walls of new and existing buildings as well as in interiors.
- DE Lassen Sie Ihrer Phantasie freien Lauf und planen Sie eine ungewöhnliche Fassade mit den 3D-Platten. BOLIX 3D EFFECT PANEL sind Platten zur Herstellung dreidimensionaler dekorativer Effekte, darunter auch mit einem individuellen Muster des Kunden, an Außenwänden bestehender und neuer Gebäude sowie im Innenbereich.



COULEURS

colours farbvarianten

FR BOLIX 3D EFFECT PANELS sont disponibles en trois motifs et mesurent 50x100 cm, avec la possibilité de personnalisation selon vos exigences.

EN BOLIX 3D EFFECT PANELS panels are available in three designs, dimensions 50x100cm. It is also possible to make a custom-made pattern.

DE Die Platten BOLIX 3D EFFECT PANELS sind in drei Mustern und in einer Größe von 50x100cm erhältlich. Es besteht auch die Möglichkeit, bestimmte Muster auf Bestellung herzustellen.

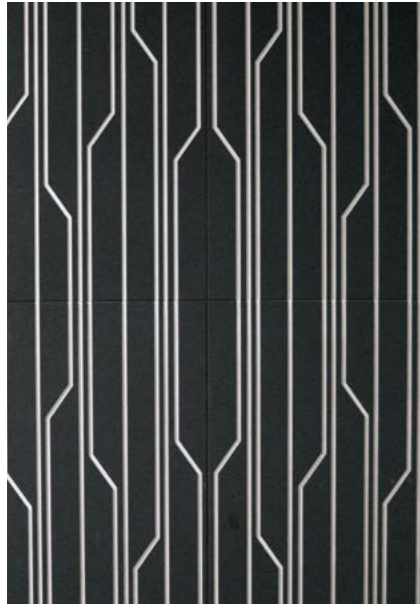

PG01A | PG01B
Panneau à motif géométrique 1
(blanc/noir)

Geometry panel pattern 1
(white/black)

Platte Geometrie Muster 1
(weiß/schwarz)



PG02
Panneau à motif géométrique 2
(blanc/noir)

Geometry panel pattern 2
(white/black)

Platte Geometrie Muster 2
(weiß/schwarz)



PF01
Panneau motif vague 3 (blanc/
noir)

Wave panel pattern 3
(black/white)

Platte Welle Muster 3 (weiß/
schwarz)



COMPOSANTS DU SYSTÈME DE FINITION

components of the solution bestandteile der lösung

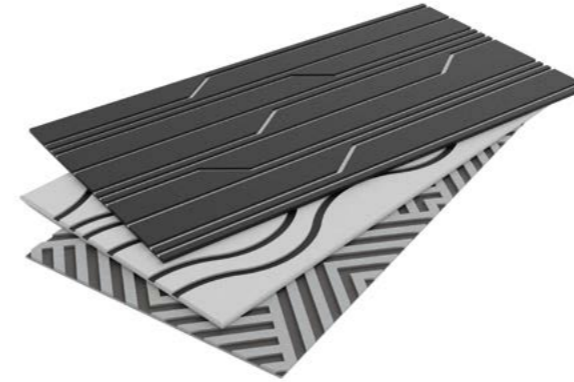

FR BOLIX 3D EFFECT PANEL - Panneau décoratif en relief.

EN BOLIX 3D EFFECT PANEL - Decorative 3D wall panels.

DE BOLIX 3D EFFECT PANEL - Decorative 3D wall panels.



FR BOLIX KD CLEAR PANEL - Colle en pâte prête à l'emploi fibrée pour le collage des panneaux de façade d'aspect béton coffré.

EN BOLIX KD CLEAR PANEL - Ready mixed dispersion adhesive for bonding BOLIX 3D panels.

DE BOLIX KD CLEAR PANEL - Dispersionskleber zum Kleben der dekorativen Platten BOLIX 3D effect panel.



FR BOLIX OP - Apprêt conçu pour uniformiser la porosité du support.

EN BOLIX OP - Primer to even out surface porosity.

DE BOLIX OP - Primer zum Ausgleich der Saugfähigkeit des Untergrundes.



FR BOLIX OM - préparation d'imprégnation acrylique.

EN BOLIX OM - Acrylic sealer.

DE BOLIX OM - Acryl-Imprägniermittel.





BOLIX WOOD EFFECT PANEL

- Panneau de façade d'aspect planche de bois

BOLIX WOOD EFFECT PANEL
BOLIX WOOD EFFECT PANEL Platte mit Holzbrettoptik

- FR Associez le charme intemporel des motifs décoratifs en bois à la solidité des finitions modernes avec nos panneaux d'aspect bois. Reproduisant fidèlement l'aspect d'une véritable planche, nos panneaux offrent des motifs clairs de lignes et de nœuds caractéristiques du bois. Faciles à fixer, flexibles et légers, ils permettent d'obtenir rapidement et facilement un effet de planche unique sur la façade, dans la couleur de votre choix.
- EN BOLIX WOOD EFFECT PANEL combines a timeless appeal of wooden decorative elements with reliability and robustness of modern finishing solutions. The panel perfectly imitates a wood plank by providing a clear wood grain pattern and knots. Fixing method, its flexibility and weight make Panel quick and easy to provide a unique wood effect to your façade in the selected colour.
- DE BOLIX WOOD EFFECT PANEL ist eine Lösung, die den zeitlosen Charme von Holzdekor mit der Zuverlässigkeit moderner Endbeschichtungen verbindet. Durch klare Holzmaser- und Astansatzoptik imitieren die Platten hervorragend Holzbretter. Die Art ihrer Montage, ihre Elastizität und ihr Gewicht sorgen dafür, dass die Holzbrett-Optik in gewünschter Farbe schnell und problemlos auf der Fassade gestaltet werden kann.





COULEURS

colours farbvarianten

- FR BOLIX WOOD EFFECT PANEL ipropose dix nuances de couleurs - du bois clair au bois foncé. L'intensité de la teinte est ajustable selon le nombre de couches de lasure appliquées.
- EN BOLIX WOOD EFFECT PANEL is offered in ten colours - from light to dark wood colour. COLOUR INTENSITY depends on a number of the finish glaze layers applied.
- DE BOLIX WOOD EFFECT PANEL ist in zehn Farbvarianten – von heller bis dunkler Holzfarbe – erhältlich. Die Farbintensität hängt von der Anzahl der Schichten des Lasurmittels ab.



Mahogany
(BWD P 55)



Medium Brown
(BWD P 57)



Golden Oak
(BWD P 51)



Nut
(BWD P 56)

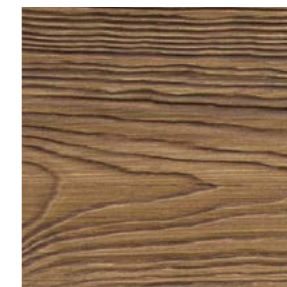

Dark Oak
(BWD P 54)



Natural Oak
(BWD P 52)



Creme
(BWD P 58)



White Oak
(BWD P 53)



Grey Oak
(BWD P 59)



Ebony
(BWD P 60)

COMPOSITION

construction bau

FR BOLIX WOOD EFFECT PANEL est un panneau en ciment-résine renforcé de fibres prêt à l'emploi. Ils peuvent facilement être combinés avec d'autres matériaux de finition tel qu'un RPE. Les panneaux sont très flexibles, ce qui permet de les adapter facilement au support et de dissimuler les petites imperfections du support. Les panneaux peuvent être facilement découpés aux dimensions du bâtiment et des éléments architecturaux.

EN BOLIX WOOD EFFECT PANEL are ready-made flexible panels that perfectly imitate wood plank. They can be easily combined with other finishing materials like renders. The flexibility of the panels ensures that they easily adjust to the surface. They are also easy to install and cut to size to fit on any building surface or architectural elements.

DE BOLIX WOOD EFFECT PANEL sind gebrauchsfertige, faserverstärkte Zementharz-Platten. Problemlos können sie mit anderen Werkstoffen (z.B. Putz) kombiniert werden. Die Platten sind sehr elastisch, so dass sie viel einfacher an die Wand angepasst werden können und kleine Unebenheiten des Untergrundes verdecken. Darüber hinaus sind sie montagefreundlich – sie passen sich dem jeweiligen Untergrund an. Sie lassen sich problemlos auf die Abmessungen des jeweiligen Gebäudes und der architektonischen Elemente zuschneiden.

TECHNOLOGIE WOOD MAPPING

WOOD MAPPING technology WOOD MAPPING technologie

FR Pour obtenir la meilleure reproduction possible du bois sur une façade, BOLIX a développé une technologie spéciale appelée WOOD MAPPING, qui permet de reproduire exactement les veines et les nœuds d'une véritable planche de bois. Ainsi, chaque panneau présente un grain et des nœuds profonds et expressifs, calqués sur une planche de bois réelle. Disponible en 5 variantes.

EN To obtain best possible faux wood effect on building façade, BOLIX has developed a special technology called WOOD MAPPING to perfectly replicate wood grain pattern and knots of natural plank. As a result, each panel has a deep and clear grain and knots to imitate a real wood plank. It comes in 5 patterns.

DE Um die bestmögliche Darstellung von Holz an der Fassade zu erreichen BOLIX hat eine spezielle Technologie entwickelt, die eine genaue Reproduktion der Maserung ermöglicht und Knoten aus einem echten Holzbrett. Danke an alle Das Paneel hat eine tiefe und ausdrucksstarke Maserung und gemusterte Äste auf einer echten Tafel. Erhältlich in 5 Designs.

Les 5 motifs uniques de BOLIX WOOD EFFECT PANEL

5 unique patterns of BOLIX WOOD EFFECT PANEL

5 außergewöhnliche Muster BOLIX WOOD EFFECT PANEL



Les 10 motifs de BOLIX WOOD SLIM EFFECT PANEL

10 patterns of BOLIX WOOD SLIM EFFECT PANEL

10 Holzbrett-Muster BOLIX WOOD SLIM EFFECT PANEL



Chaque conditionnement contient 2 panneaux de chacun des 5 motifs.

Taille du panneau : 167 x 2000 mm

In each package, 2x 5 patterns are available.
Panel size: 167 x 2000 mm

Eine Verpackung enthält 2x je 5 Muster. Größe der Platte: 167 x 2000 mm

Chaque conditionnement contient 2 panneaux de chacun des 10 motifs.

Taille du panneau : 82 x 1000 mm

Taille du panneau : 82 x

In each package, 2x 10 patterns are available.
Panel size: 82 x 1000 mm
Panel size: 82 x 2000 mm

Eine Verpackung enthält 2x je 10 Muster.
Größe der Platte: 82 x 1000 mm
Größe der Platte: 82 x 2000 mm



COMPOSANTS DU SYSTÈME DE FINITION

components of the solution
bestandteile der lösung



- FR BOLIX WOOD EFFECT PANEL - Panneaux prêt à l'emploi en ciment et en résine, renforcés de fibres. Ils peuvent être facilement combinés avec d'autres matériaux de finition (par exemple un RPE).
- EN BOLIX WOOD EFFECT PANEL - Ready-made panels made with cement and resin, fibre reinforced. They can be easily combined and blend in with other finishing materials like renders.
- DE BOLIX WOOD EFFECT PANEL - Gebrauchsfertige, faserverstärkte Zementharz-Platten. Problemlos können sie mit anderen Werkstoffen (z.B. Putz) kombiniert werden.



- FR BOLIX KD PANEL - Colle en pâte prête à l'emploi fibrée pour le collage des panneaux de façade d'aspect béton coffré.
- EN BOLIX KD PANEL - Ready mixed dispersion adhesive for bonding the panels.
- DE BOLIX KD PANEL - Masse zum Kleben der Platten auf Acrylat-Dispersionsbasis.



- FR BOLIX OP - Apprêt conçu pour uniformiser la porosité du support.
- EN BOLIX OP - Primer to even out surface porosity.
- DE BOLIX OP - Primer zum Ausgleich der Saugfähigkeit des Untergrundes.



- FR BOLIX T - Primaire standard sous lasure.
- EN BOLIX T - Primer.
- DE BOLIX T - Primer.



- FR BOLIX DECO LAZUR - Lasure colorée mate pour teinter les panneaux.
- EN BOLIX DECO LAZUR - Matt, coloured finish glaze for panels.
- DE BOLIX DECO LAZUR - Mattes, gefärbtes Lasurmittel zum Beizen der Platten.





RÉALISATIONS

ready-made projects
durchgeführte projekte



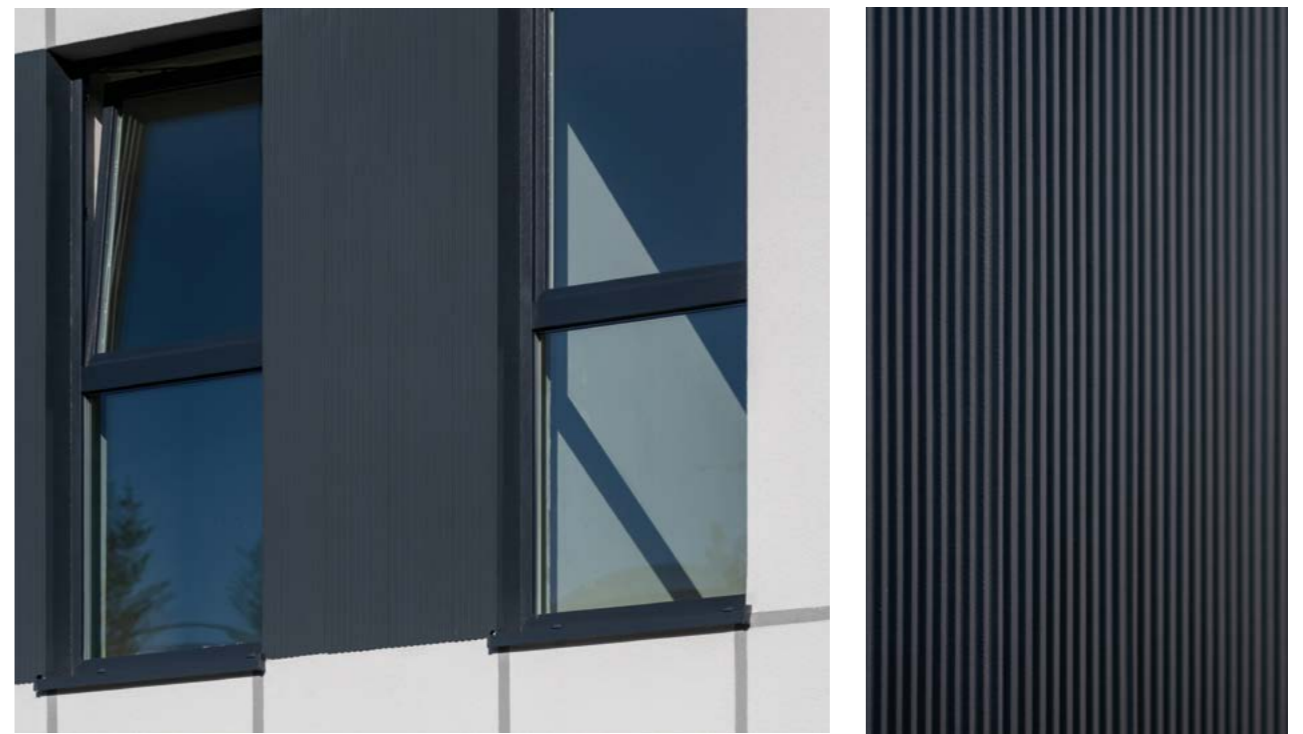



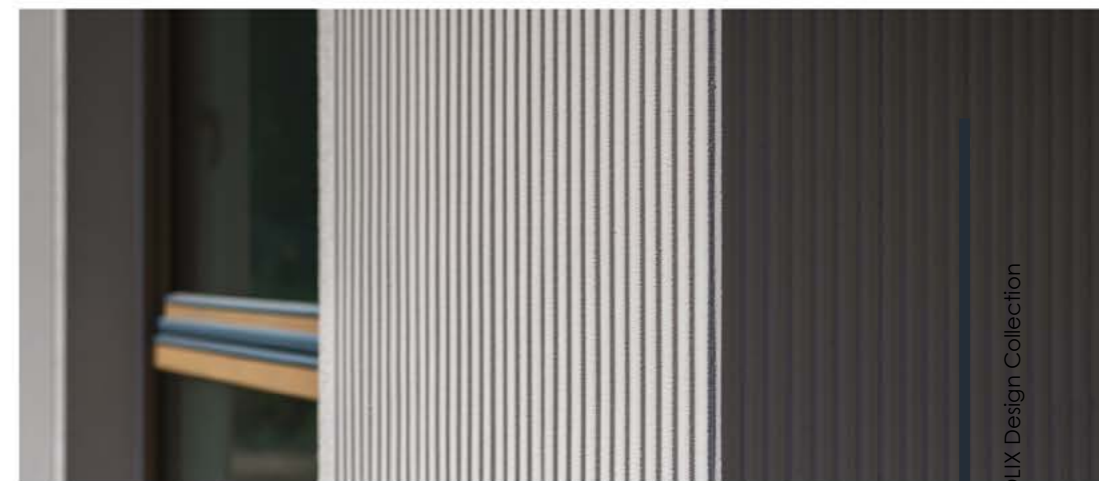



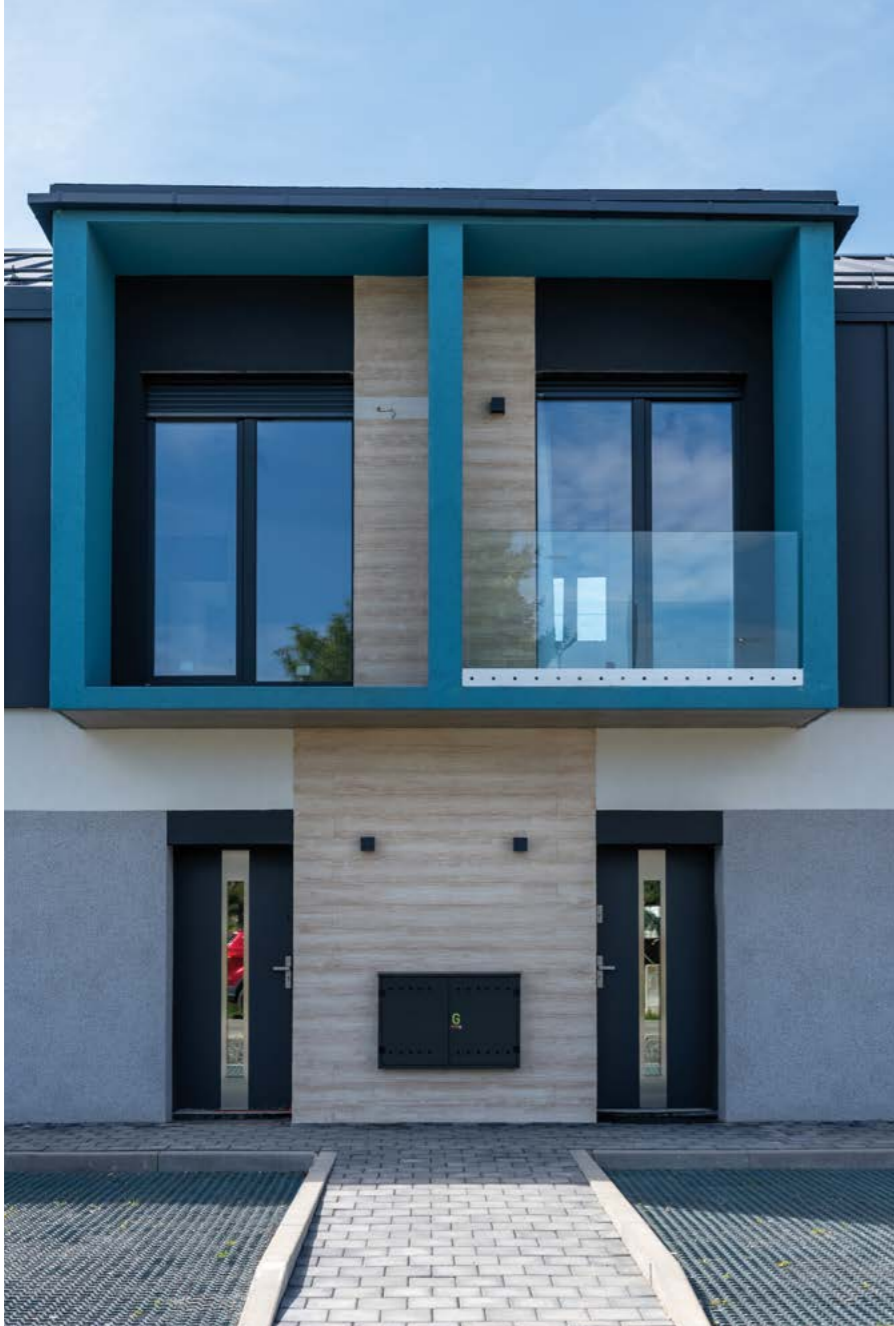
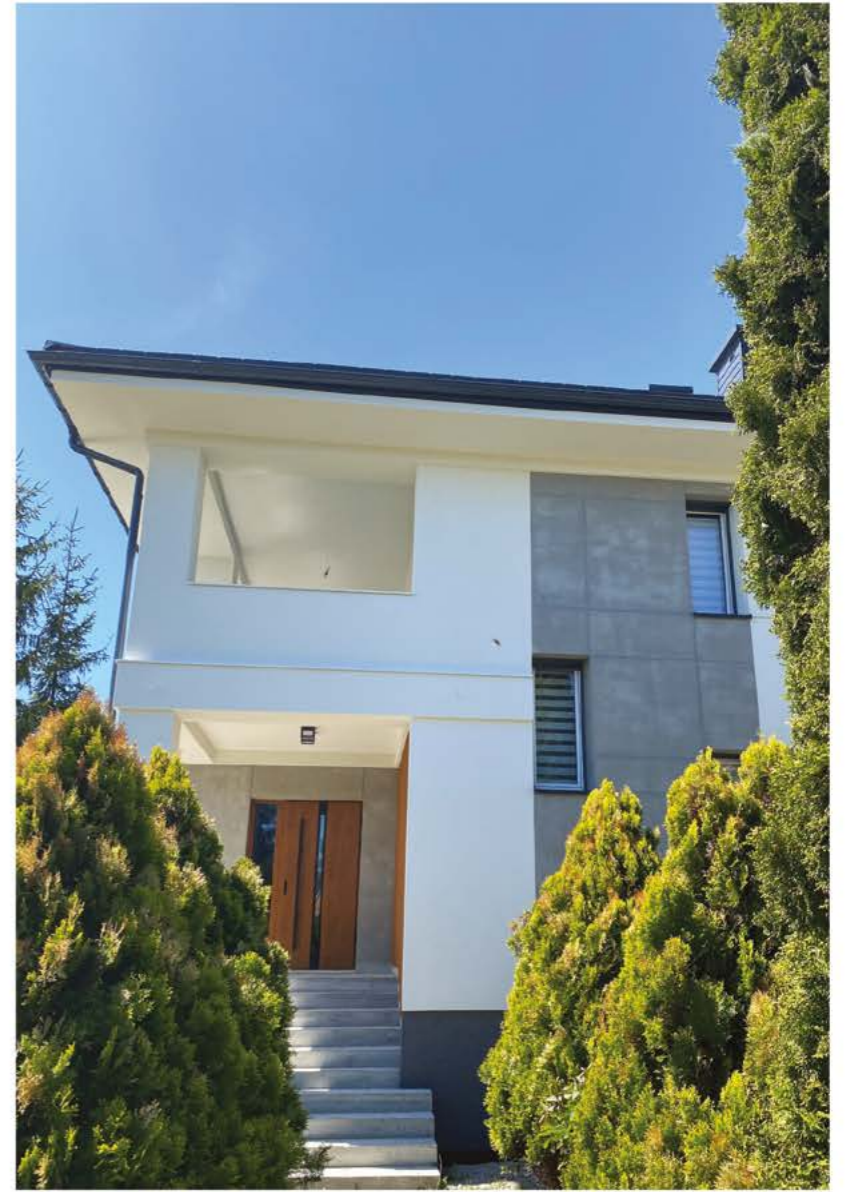





BOLIX[®]

Bolix S.A./ul. Stolarska 8/34-300 Żywiec/ www.bolix.pl/
tel. 33 475 06 00 / e-mail: export@bolix.pl

JUILLET 2024